

HONDA
POWER EQUIPMENT

Maamuokkain
FR750
Käyttöohjekirja



BRANDT

Alkuperäisen ohjeen käännös

Kiitämme Sinua Honda maamuokkaimen valinnasta.

Tämä ohjekirja sisältää Honda maamuokkaimen FR750 käyttö- ja huolto-ohjeita.

Julkaisun kaikki tiedot pohjautuvat viimeisimpiin tuotetietoihin.

Honda Motor Co.Ltd. pidättää itsellään oikeuden tehdä muutoksia ilmoittamatta niistä erikseen.

Copyright Oy Brandt Ab. Osittainenkin julkaiseminen ja jäljentäminen sallittu vain Oy Brandt Ab:n luvalla.

Tämä ohjekirja kuuluu yhteen laitteen kanssa ja sen tulee kulkea mukana myös myydessä laite edelleen.

Erityisen tärkeät tiedot ja merkinnät turvallisuusohjeista ovat tässä ohjekirjassa merkitty seuraavin sanoin ja symbolein.

VAARA! Varoittaa vakavasta henkilön loukkaantumis- tai kuoleman vaarasta, jos ohjeita ei noudateta.

VAROITUS! Varoittaa mahdollisesta henkilöön tai laitteistoon kohdistuvasta vahingonvaarasta, jos ohjeita ei noudateta.

HUOM! Antaa hyödyllistä tietoa.

Mikäli ilmenee ongelmia, tai jos Sinulla on kysyttävää muokkaimesi käytöstä ja huollosta, ota yhteys Honda edustajaasi.

VAARA! Honda maamuokkaimet on suunniteltu turvallisiksi ja luotettaviksi kun niitä käytetään ohjekirjan mukaisesti. Ennen kuin käytät muokkainta, lue ohjekirja huolella. Ohjekirjan lukematta jättäminen voi johtaa henkilöiden loukkaantumiseen tai laitteiden vahingoittumiseen.

- Kuvaukset saattavat poiketa tyypeittäin.



”e-SPEC” merkki symboloi vastuullisesta, ympäristöystävällisestä teknologiasta joita Honda tuotteet edustavat, ja sisältää meidän tahtoa suojella luonto tuleville sukupolville.

Honda Motor Co.Ltd. 2013

Kaikki oikeudet pidätetään.

Hävittäminen

Säästäaksesi ja suojataksesi luontoa, älä hävitä tätä tuotetta, akkua, oljyja tms. ongelmajätettä välinpitämättömästi yleisjätteiden sekaan. Noudata lakeja ja ohjeita, tai ota tarvittaessa yhteys Honda edustajaasi asian tiimoilta.

1. TURVAOHJEISTUS	3
2. TURVATARROJEN JA CE MERKIN SIJAINTI	6
3. OSIEN TUNNISTUS	8
4. TARKISTUKSET ENNEN KÄYTTÖÄ	9
Moottoriöljy	10
Vaihteistoöljy	10
Ilmansuodatin	11
Polttoaine	11
Pääkytkinvivun toiminnan tarkastus	13
Rengaspaineet	13
Osien kiinnityksen tarkastus	14
5. MOOTTORIN KÄYNNISTYS	15
6. MAAMUOKKAIMEN KÄYTTÖ	18
Ohjausaisan korkeuden säätö	18
Muokkaussyvyyden säätö	19
Vaihteen valinta	20
Pääkytkinvivun toiminta	21
Käyttökulma	22
Tasauspyörästäön lukituksen käyttö	22
Kääntyminen	23
Käyttövinkkejä	23
7. MOOTTORIN SAMMUTUS	23
8. HUOLTO	25
Huoltotaulukko	25
Moottoriöljy	26
Sakkakuppi	26
Ilmansuodatin	27
Sytytystulppa	28
Pääkytkin	29
Kaasuvaijeri	30
Tasauspyörästäön lukitusvaijeri	30
Terien tarkastus / vaihto	31
9. KULJETUS / VARASTOINTI	34
10. VIANETSINTÄ	34
11. TEKNISET TIEDOT	35

Merkittävimpien Honda maahantuojien osoitteet ja EU yhdenmukaisuusilmoituksen kuvaus löytyvät kirjan takaosasta.

1. TURVAOHJEISTUS

Varmista turvallinen käyttö-

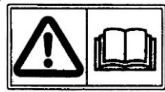

- Honda maamuokkaimet ovat suunniteltu turvallisiksi ja käyttövarmoiksi jos ohjeistuksia noudatetaan. Lue ja ymmärrä tämä ohjekirja ennen muokkaimen käyttöä. Käyttöhäiriö voi johtaa henkilövahinkoon tai laitevaurioon.



- Pakokaasut sisältävät myrkyllistä hiilimonoksidia, väritöntä ja hajutonta kaasua. Pakokaasujen hengittäminen voi aiheuttaa tajunnan menetyksen ja saattaa johtaa jopa kuolemaan.
- Jos käytät muokkainta rajoitetussa tilassa, ilma voi saastua vaarallisella määrällä pakokaasuja.
- Älä koskaan käytä muokkainta autotallissa tai muussa suljetussa tilassa, tai lähellä avoimia ikkunoita tai ovia.



- Pyörivät maamuokkauspiikit ovat teräviä ja ne pyörivät kovaa. Kosketus niihin voi johtaa vakavaan henkilövahinkoon.
- Pidä kädet ja jalat etäällä piikeistä kun moottori on käynnissä.
- Sammuta moottori ja kytke teräkytkin pois päältä ennen kuin tarkastat tai huollat maamuokkauspiikkejä.
- Irrota sytytystulpan johto estääksesi moottorin odottamattoman käynnistyksen. Käytä tukevia käsineitä käsiesi suojaksi kun puhdistat, tarkastat tai vaihdat piikkejä.



- Polttoaine on erittäin herkästi syttyvää, ja polttoainehöyry voi räjähtää.
- Älä tupakoi, ja varo liekkejä ja kipinöitä tankkausalueella, tai missä polttoainetta varastoidaan.
- Tankkaa hyvin tuuletetussa paikassa, moottori pysäytettynä.
- Varo polttoaineen läikkymistä, äläkä täytä tankkia liian täyteen ja sulje tankin korkki huolella tankkauksen jälkeen.

Käyttäjän vastuu

- Pidä maamuokkaimesi hyvässä käyttökunnossa. Huonokuntoisen muokkaimen käyttö voi johtaa vakavaan henkilövahinkoon.
- Varmista että kaikki turvalaitteet ovat toimintakunnossa ja että turvatarrat ovat paikoillaan.
- Varmista että suojat (lokasuojat, tuulettimen suoja, käynnistimen suoja) ovat paikoillaan.
- Tiedä kuinka moottori sammutetaan nopeasti hätätapauksissa, ja ymmärrä hallintalaitteiden toiminta.
- Pidä molemmista ohjausaisoista tukevasti kiinni. niillä on taipumus nousta kun kytkin kytketään.
- Lue käsikirja huolella ja tutustu hallintalaitteiden toimintaan.
- Käytä maamuokkainta vain mihin se on tarkoitettu: joka on kasvimaan muokkaus. Käyttö muuhun tarkoitukseen, esim. kivikon (kivinen maasto) muokkaamiseen voi vaurioittaa laitetta.
- Älä koskaan anna lapsen tai asiaan perehtymättömän henkilön käyttää tätä muokkainta. Myös laissa voi olla ikärajoitus.
- Ennen jokaista käyttökertaa, tarkasta ettei muokkaimessa ole kulumia, vaurioita tai irto-osia.
- Muista, että omistaja tai käyttäjä on vastuussa onnettomuuksista tai vaurioista jotka kohdistuu muille ihmisille tai heidän omaisuudelleen. Jos kyseessä on laina- tai vuokrakäyttö, varmista että kaikki käyttäjät saavat kunnolliset ohjeistukset.
- Pidä kädet ja jalat etäällä piikeistä kun moottori on käynnissä.
- Käyttö ilman kunnollista ohjeistusta voi johtaa vakavaan henkilövahinkoon.
- Käytä vahvoja/tukevia ja korkeita jalkineita. Käyttö avojaloin tai sandaalein lisää huomattavasti loukkaantumisriskiä.
- Pukeudu järkevasti. Löysät vaatteet voivat takertua liikkuviin osiin lisäävät loukkaantumisriskiä.
- Ole valppaana. Käyttö väsyneenä tai sairaana, tai alkoholin tai huumeen vaikutuksen alaisena lisää huomattavasti loukkaantumisriskiä.
- Huolehdi että ihmiset ja lemmikit ovat poissa alueelta missä muokkainta käytetään.
- Varmista että syvyysvarsi on paikoillaan ja oikein säädetty.
- Älä muuta moottorin keskipakosäätimen asetuksia tai ylikierrätä moottoria.
- Käynnistä moottori ohjeiden mukaan ja pidä jalkasi pois piikeistä.
- Vältä käyttämästä muokkainta hämärässä, huonossa kelissä tai näkyvyydessä koska näissä olosuhteissa on suurempi riski onnettomuudelle.
- Kun käytät muokkainta, kävele, älä juokse.
- Kun otat käytössä taka-askelia, varo ettei takana ole ihmisiä tai esteitä.
- Kun kuljetat tai nostat muokkainta, varmista että moottori on sammutettu.
- Sammuta moottori kun poistut sen viereltä tai kun tankkaat sitä.
- Sammuttaessasi moottorin, siirrä kaasuvipu HIDAS asentoon ja moottorikytkin OFF asentoon. Jos laitteessa on polttoainehana, siirrä se OFF asentoon.
- Huolehtiaksesi muokkaimen turvallisuudesta, varmista että kaikki pultit ja mutteri ovat kiinni. Säännöllinen huolto lisää turvallisuutta ja säilyttää parhaan suorituskyvyn.
- Älä varastoi muokkainta sisätiloihin kun polttoainetta on tankissa, jos tilassa on avotulta, kipinöitä tai jos lämpötila voi nousta korkeaksi.
- Anna moottorin jäähtyä ennen sisätiloihin varastointia.
- Vähentääksesi palovaaraa, pidä muokkain, erityisesti moottori, äänenvaimentaja ja polttoaineen säilytysalue puhtaana ruohosta, lehdistä tai liiasta rasvasta.
- Älä jätä astioita tai kasvijäämiä rakennuksen viereen.
- Vaihda kuluneet tai vaurioituneet osat.

Lasten turvallisuus

- Pidä lapset tarvittaessa sisätiloissa ja tarkkaile heidän liikkeitään. Lapset liikkuvat vikkelaan ja ovat kiinnostuneita uusista asioista.
- Älä koskaan oleta että lapsi on välttämättä siellä mihin hänet jätit. Ole varovainen ja sammuta moottori jos lähistöllä on lapsia.
- Lapsi ei saa koskaan käyttää maamuokkainta, ei edes aikuisen valvonnassa.

Sinkoavien esineiden vaara

Kovalla voimalla pyörivistä piikeistä sinkoavat esineet voivat aiheuttaa vakavan henkilövahingon.

- Ennen muokkausta, puhdista alue kepeistä, isoista kivistä, langoista, lasista. Käytä muokkainta vain päivänvalossa.
- Tarkasta muokkain jos se on osunut esteeseen tai vieraaseen esineeseen. Korjaa tai vaihda voittuneet osat ennen seuraavaa käyttöä.
- Voittuneista piikeistä sinkoavat osat voivat aiheuttaa vakavan henkilövahingon. Tarkasta piikit ennen jokaista käyttöä.

Palovaara

Polttoaine on herkästi syttyvää ja polttoainehöyry voi räjähtää. Ole erityisen varovainen polttoaineen käsittelyssä. Pidä polttoaine pois lasten ulottuvilta.

- Suorita tankkaus ennen moottorin käynnistystä. Älä koskaan irrota polttoainetankin korkkia tai tankkaa moottorin käydessä tai jos moottori on kuuma.
- Suorita tankkaus hyvin tuuletetussa tilassa ja moottori sammutettuna.
- Suorita tankkaus ulkotiloissa äläkä tupakoi tankatessa tai käsitellessäsi polttoainetta.
- Anna moottorin jäähtyä ennen tankkausta. Lääkynyt polttoaine tai polttoainehöyry voi syttyä.
- Moottori ja äänenvaimentaja tulevat erittäin kuumiksi käytössä ja pysyvät kuumana pitkään moottorin sammutuksen jälkeenkin. Kuuma moottori voi aiheuttaa palovamman tai sytyttää jotkin materiaalit.
- Älä koske kuumaa moottoria tai pakoputkistoa.
- Anna moottorin jäähtyä ennen huoltotoimia tai muokkaimen varastointia sisätiloihin.
- Kiinnitä kaikkien polttoaineastioiden korkit huolella.
- Säilytä polttoainetta vain siihen erityisesti tarkoitettussa astiassa.
- Jos polttoainetta lääkyä, älä käynnistä moottoria vaan siirrä muokkain pois alueelta ja estä läikkyneen tai höyryntyneen polttoaineen syttyminen.

Häkämyrkytyksen vaara

Pakokaasut sisältävät myrkyllistä hiilimonoksidia, väritöntä ja hajutonta kaasua. Pakokaasujen hengittäminen voi aiheuttaa tajunnan menetyksen ja saattaa johtaa jopa kuolemaan.

- Jos käytät moottoria rajoitetussa, tai edes osittain suljetussa tilassa, ilma jota hengität voi saastua vaarallisella määrällä pakokaasuja. Pitääksesi pakokaasut poissa rakennuksesta, huolehdi riittävästä tuuleuksesta.
- Vaihda viallinen äänenvaimennin.
- Älä käytä moottoria rajoitetussa tilassa, jossa hiilimonoksidin määrä voi nousta vaaralliseksi.

Rinteessä käyttö

- Jos käytät muokkainta rinteessä, minimoidaksesi polttoainevuodon, pidä polttoainetankki alle puolen.
- Kulje rinteessä poikittain.
- Ole erityisen varovainen muuttaessasi suuntaa rinteessä.
- Älä käytä muokkainta jos rinteiden kaltevuus on yli 10⁰ (17 %).

Rinteessä työskentelyn turvallinen maksimikaltevuus on viitteellinen ja se on esitetty ainoastaan vertailua varten ja se määräytyy konetyypin mukaan. Ennen kuin käynnistät moottoria, tarkasta ettei muokkain ole vaurioitunut ja että se on hyvässä kunnossa. Sinun ja muiden turvallisuuden vuoksi, ole erityisen varovainen käyttäessäsi muokkainta rinteessä.

2. TURVATARROJEN SIJAINTI

Nämä turvatarrat varoittavat koneen käyttäjää mahdollisista vaaroista koneen käytössä, jotka voivat johtaa loukkaantumiseen. Lue kaikki tarrat ja noudata niissä, ja tässä kirjassa esitettyjä varotoimenpiteitä.

Jos tarra irtoaa tai kuluu lukukelvottomaksi, ota yhteys Honda liikkeeseen sen uusimiseksi.

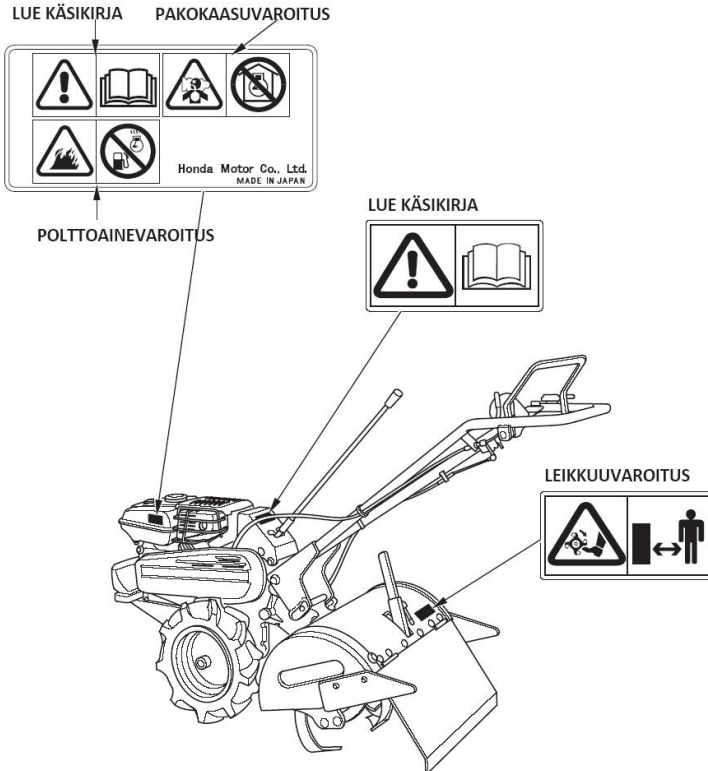

CE merkin sijainti

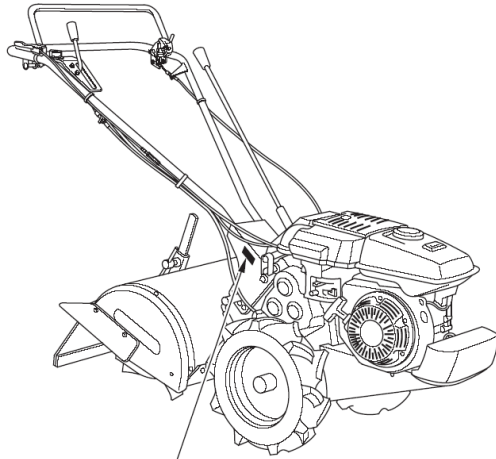

CE MERKKI

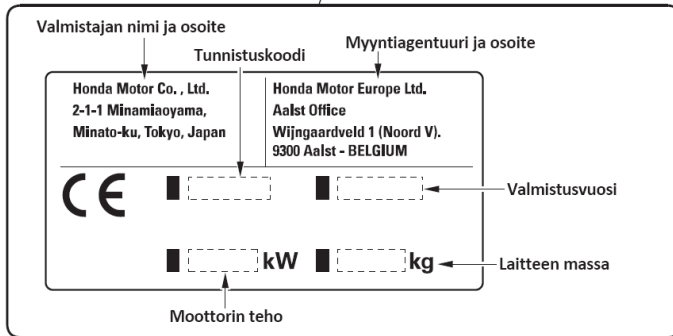

3. OSIEN TUNNISTUS

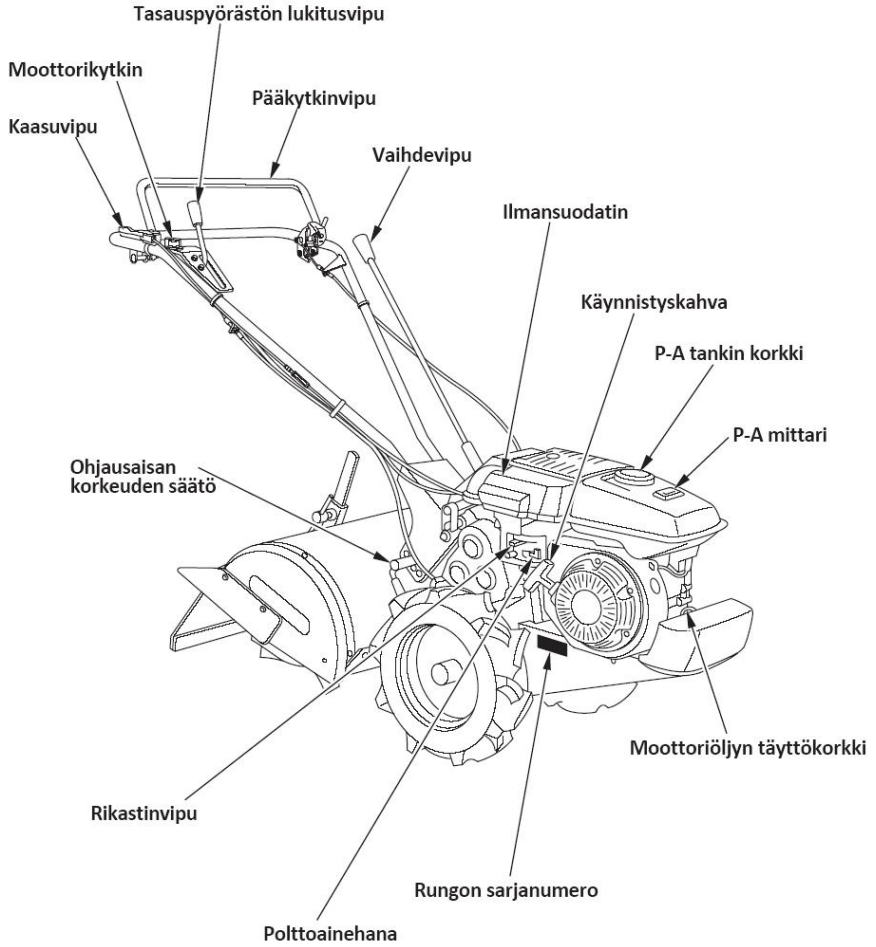

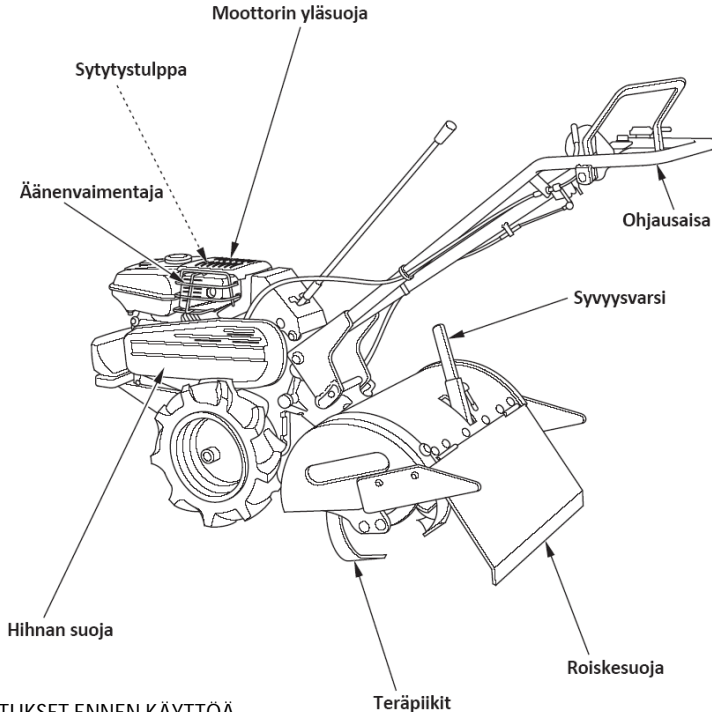

4. TARKISTUKSET ENNEN KÄYTTÖÄ

VAARA! Aseta maamuokkain tasaiselle alustalle ja pidä sitä vaakatasossa (teräpiikit, renkaat ja syvyysvarsi maata vasten). Sammuta moottori ennen tarkastuksia / huoltoa. Muokkaimen huolto epätasaisella alustalla tai epävakaana tai moottorin ollessa käynnissä voi aiheuttaa laitevaurion ja/tai henkilövahingon.

Muokkaimen päivittäiset tarkastukset ja huollot ovat olennaisia turvallisen ja luotettavan käytön kannalta. Suorita seuraavat tarkastukset, ja korjaa puutteet / viat ennen käyttöä.

1. Ulkopuolinen tarkastus.

Onko polttoaine- tai moottoriöljyvuotoja?

Onko moottorin ympärillä helposti syttyviä materiaaleja (pölyä, heinää tms.)?

2. Hallintavipujen toiminta.

Toimivatko vivut helposti ja oikein?

3. Johdot ja vaijerit.

Onko johtojen tai vaijereiden päällysteissä kulumia tai murtumia tai ovatko ne kierteillä muihin osiin?

4. Moottorin toiminta.

▪ Käynnistä moottori. Kuuluuko siitä epänormaalia ääntä?

▪ Sammuta moottori moottorikytkimestä?

▪ Jos havaitset moottorissa epänormaalia toimintaa, ota yhteys Honda huoltoon.

Moottoriöljy

VAROITUS!

- Moottoriöljyn määrä ja laatu on tärkeä osa moottorin toiminnan ja pitkän iän kannalta.
- Varmista että muokkain on tasaisella alustalla ja moottori on sammutettuna.

Öljysuositus: Käytä 4-tahti moottoriöljyä jonka API luokitus on SE tai korkeampi. API luokitus on ilmoitettu öljyastian etiketissä.
Viskositeettisuositus: SAE 10W-30 tai ulkolämpötilan mukaan.

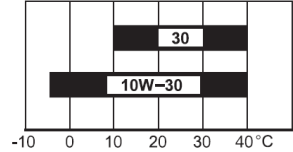

Ilman lämpötila

VAROITUS! Ei pesevien, tai 2-tahtiöljyjen käyttö alentaa moottorin käyttöikää.

1. Irrota öljyn täyttöaukon korkki.
2. Tarkasta öljyn taso. Jos se on alle ylärajan, lisää suositeltua öljyä ylärajaan asti.

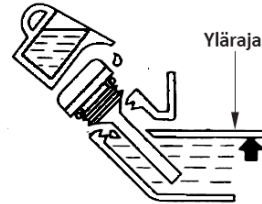
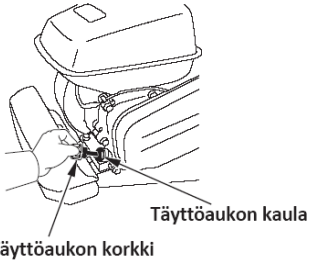

VAROITUS! Moottorin käyttö vajaalla öljymäärällä voi aiheuttaa vakavan moottorivaurion.

Vaihteistoöljy

Aseta maamuokkain tasaiselle alustalle ja irrota öljyn täyttöaukon korkki. Öljyn tason tulee olla täyttöaukon alareunan tasossa. Lisää suositeltua öljyä jos taso on alhainen.

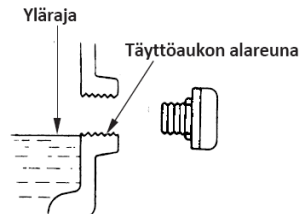

Ilmansuodatin.

Irrota moottorin yläsuoja ja ilmansuodattimen kansi. Tarkasta suodattimien (paperi ja vaahtomuovi) kunto ja puhtaus. Puhdista tarvittaessa (katso huolto-osio).

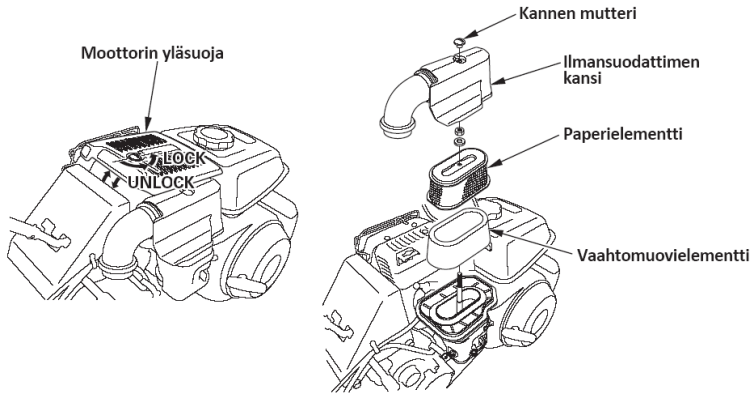

VAROITUS! Älä koskaan käytä moottoria ilman ilmansuodatinta. Seurauksena on moottorin ennenaikainen kuluminen.

Polttoaine

Tarkasta polttoaineen määrä, ja suorita tankkaus jos taso on alhainen. Tankkaa tasomerkkiin asti. Käytä polttoaineena lyijytöntä bensiiniä jonka oktaaniluku on 91 tai korkeampi (suositus 95E). Älä käytä väljähäntä (vanhaa), epäpuhdasta tai 2-tahti (öljyseos) bensiiniä. Estä lian tai veden pääsy polttoainetankkiin. Tankkauksen jälkeen, sulje korkki huolella.

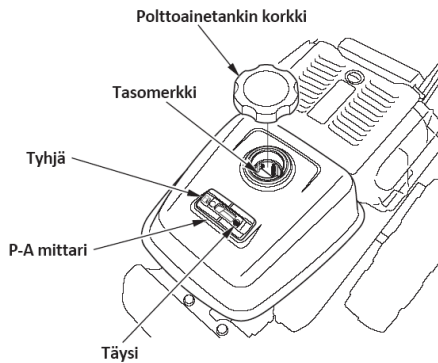

VAARA!

- Polttoaine on erittäin herkästi syttyvää, ja polttoainehöyry voi räjähtää.
- Tankkaa hyvin tuulettetussa paikassa ja moottori pysäytettynä.
- Älä tupakoi tai aiheuta liekkejä tai kipinöitä tankkausalueella, tai missä polttoainetta säilytetään.
- Varo polttoaineen laikkymistä. Älä täytä tankkia liian täyteen (polttoainetta ei saa olla säiliön "kaulassa"). Kiristä tankin korkki huolella tankkauksen jälkeen.
- Älä läikytä polttoainetta. Laikkynyt polttoaine tai polttoainehöyry voi syttyä. Pyyhi laikkynyt polttoaine ennen moottorin käynnistystä.
- Vältä toistuvaa tai jatkuvaa kosketusta polttoaineeseen, tai polttoainehöyryn hengittämistä.
- PIDÄ POLTTOAINE POISSA LASTEN ULOTTUVILTA.

HUOM!

Polttoaine pilaantuu nopeasti, tähän vaikuttaa olosuhteet kuten, altistus valolle, lämpötila ja aika.

Pahimmassa tapauksessa polttoaine voi pilaantua kuukaudessa.

Pilaantuneen polttoaineen käyttö voi vaurioittaa moottoria (kaasuttimen tukkeutuminen, venttiilien jumiutuminen).

Pilaantuneesta polttoaineesta johtuvat viat ja vauriot eivät kuulu takuun piiriin.

Vältäaksesi tämän, noudata tiukasti seuraavia ohjeistuksia:

- Käytä ainoastaan suositeltua polttoainetta.
- Käytä ainoastaan puhdasta ja tuoretta polttoainetta.
- Hidastaaksesi pilaantumista, säilytä polttoainetta oikeassa polttoainesäiliössä.
- Pitkässä varastoinnissa (yli kuukausi), tyhjennä polttoainetankki ja kaasutin, tai lisää polttoaineen sekaan polttoaineen säilöntäainetta.

Alkoholisekoitteiset polttoaineet

Mikäli joskus joudut käyttämään alkoholisekoitteista polttoainetta, varmista, että oktaaniarvo on vähintään yhtä korkea tai korkeampi kuin Hondan suositus. Tyyppejä on kaksi; Etanoli- ja Metanolipitoinen.

Etanolipitoisuus ei saa olla yli 10 %. Metanolipitoista polttoainetta emme suosittele käytettäväksi ollenkaan. Älä koskaan käytä metanolipitoista polttoainetta, vaikka se olisi lisäaineistettua (korroosion suoja-aineita ja jos metanolipitoisuus on yli 5 %).

HUOM!

- Polttoainejärjestelmän ja moottorin käyntiin ja tehoon liittyvät viat ja vauriot eivät kuulu takuun piiriin mikäli alkoholipitoista polttoainetta on käytetty.
- Ennen kuin hankit polttoainetta oudolta asemalta, varmista sisältääkö polttoaine alkoholia, jos sisältää, varmista tyyppi ja prosenttipitoisuus. Jos se on epäsuotavaa, tai jos et voi varmistua sen sopivuudesta, vaihda aineeseen joka ei sisällä alkoholia.

Pääkytkinvivun toiminnan tarkastus

Ennen käyttöä, tarkasta ettei vivustossa ole vieraita materiaaleja (ruohoa, hiekkaa, oksia tms.)

Tarkasta että lukitus- ja kytkinvipu liikkuvat helposti kun käytät niitä. Jos vipujen liike ei ole helppoa tai jos niiden toiminta ei ole oikeaa, tai jos kytkinvipu puristuu painamatta lukitusvipua, pura ja puhdista vivusto (katso huolto-osio).

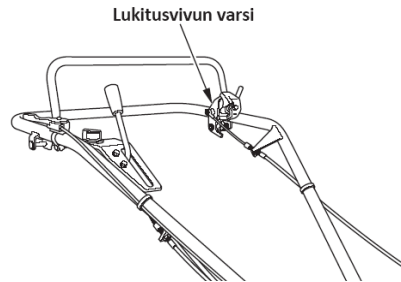
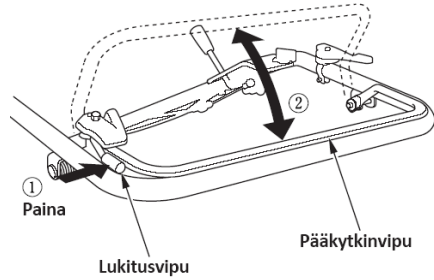

Rengaspaineet

Tarkasta rengaspaineet. Väärä ilmanpaine vähentää renkaiden käyttöikää ja käyttöominaisuuksia.

Rengaskoko: 3.50-7

Rengaspaine: 118 kPa (1,2 kgf/cm², 17 psi).

Pyörän kiinnitys

Tarkasta että pyörän lukitussokka on hyvin kiinni.

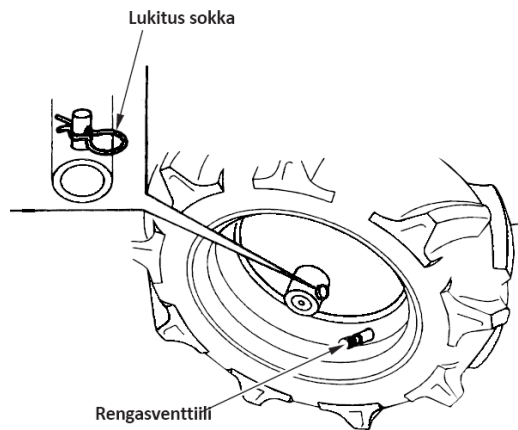

Työvälineet ja lisälaitteet

Työvälineiden ja lisälaitteiden kiinnityksessä, katso ohjeistus niiden asennusohjeista, tai kysy apua tarvittaessa Honda kauppiaalta.

Liikkuvien osien kiinnityksen tarkastus

VAROITUS!

- Suorita tarkastukset muokkaimen ollessa tasaisella alustalla ja moottori sammutettuna.
- Käytä paksuja käsineitä kun tarkastat liikkuvia osia.
- Käytä ainoastaan alkuperäisiä Honda osia.

Tarkasta osien kiinnitys, kuluneisuus tai vauriot. Kiinnitä irronneet ja vaihda vialliset osat.

Tarkastettavat kohteet:

- Teräpesän suoja ja vaihteisto.
- Teräpesän suoja ja sivusuoja.
- Teräpesän suoja ja roiskesuoja.
- Vahvistelevy ja teräosa.

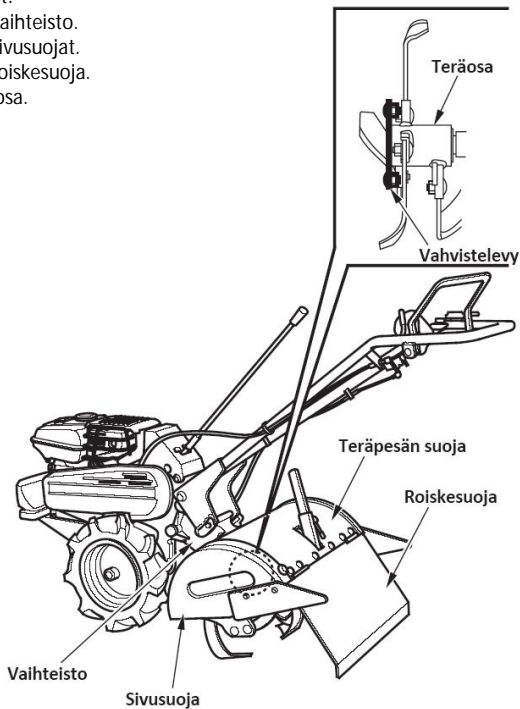

5. MOOTTORIN KÄYNNISTYS

VAARA!

- Pakokaasut sisältävät myrkyllistä hiilimonoksidia, väritöntä ja hajutonta kaasua. Pakokaasujen hengittäminen voi aiheuttaa tajunnan menetyksen ja saattaa johtaa jopa kuolemaan. Älä koskaan käytä moottoria suljetussa tilassa jossa pakokaasun määrä voi nousta vaaralliseksi.
- Äänenvaimentaja tulee käytössä erittäin kuumaksi ja pysyy pitkään kuumana sammutuksen jälkeenkin. Varo koskettamasta äänenvaimentajaa kun se on kuuma.

1. Käännä polttoainehana ON asentoon.
Varmista että tyhjennysruuvi on kiinni.

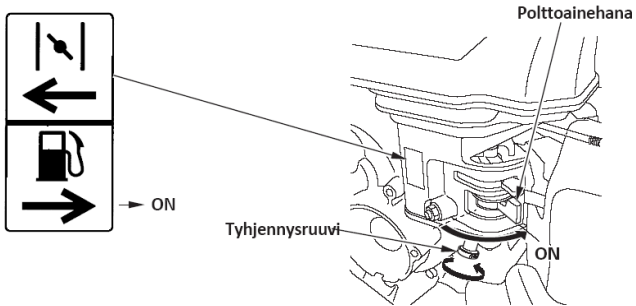

2. Varmista että pääkytkinvipu on vapautettu asennossa.

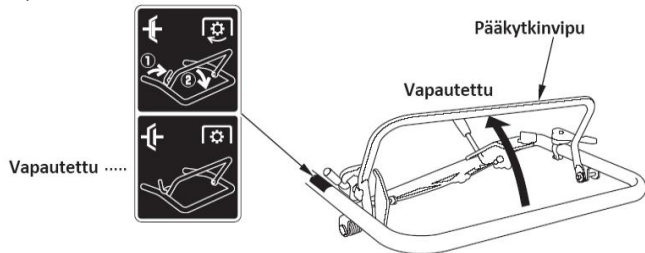

3. Varmista että vaihevipu vapaa-asennossa.

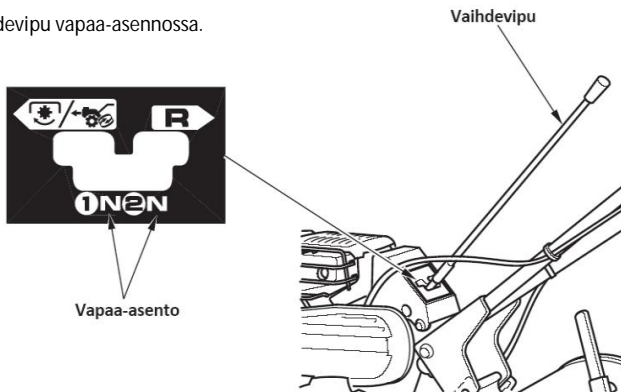

4. Käännä moottorin virtakytkin ON asentoon.

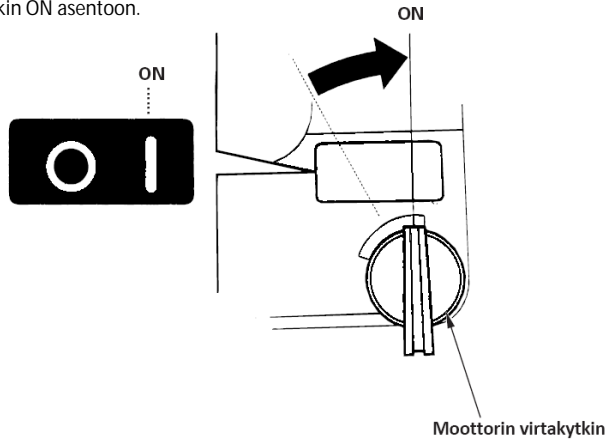

5. Kylmällä säällä, ja kun moottori on kylmä, siirrä rikastinvipu kiinni asentoon.
HUOM: Älä käytä rikastinta jos moottori tai ilma on lämmin.

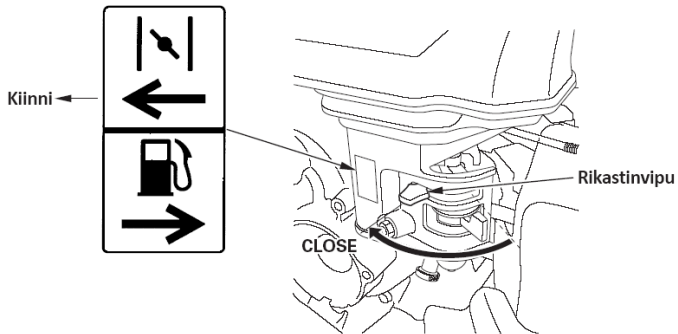

6. Siirrä kaasuvipu käynnistysasentoon (Start), niin että kolmio- Δ ja "O" merkki ovat vastakkain.

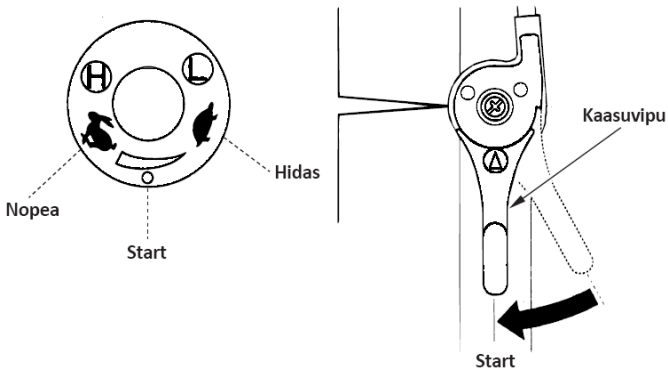

7. Vedä käynnistyskahvaa ulospäin kunnes tunnet siinä vastusta, ja palauta kahva alkuasentoon. Tartu ohjaisaisaan vasemmalla kädellä ja vedä käynnistyskahvaa voimakkaasti nuolen osoittamaan suuntaan.

VAROITUS! Estääksesi käynnistimen vaurion, älä päästä käynnistyskahvaa palautumaan itseksen, vaan palauta se takaisin.



8. Käytä moottoria lämpimäksi muutaman minuutin ajan. Jos rikastinvipu oli käynnistettäessä kiinni asennossa, työnnä se asteittain auki asentoon kun moottori on lämmennyt.

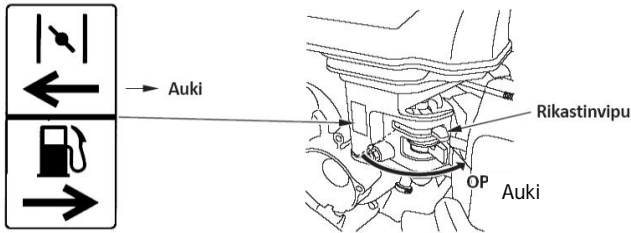

9. Säädä kaasuvivusta moottorin kierrokset sopiviksi.

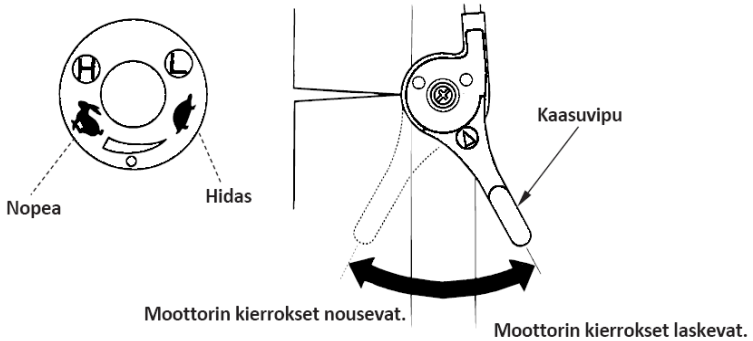

Kaasuttimen säätöjen muuttaminen korkean ilmanalan käyttöön.

Korkeassa ilmanalassa kaasuttimen vakiosäädöillä ilma-polttoaineen seossuhde muuttuu liian rikkaaksi. Moottorin suorituskyky heikkenee ja polttoaineen kulutus kasvaa. Rikas seos voi myös liata sytytystulpan ja aiheuttaa käynnistysvaikeuksia. Lisäksi pitkäaikaisessa käytössä päästöt kasvavat.

Kaasuttimen säädöillä voidaan kompensoida korkean ilmanalan aiheuttamiin muutoksiin. Jos käytät laitetta jatkuvasti korkeassa ilmanalassa, yli 1,500 metrin korkeudessa merenpinnasta, ota yhteys Honda edustajaasi kaasuttimen säätöjen muuttamiseksi.

Vaikka kaasuttimen säädöt modifioidaan, moottorin teho laskee noin 3,5 % jokaista 300 metriä merenpinnasta kohden. Tehon lasku on suurempi jos muutosta ei tehdä.

VAROITUS! Kun kaasuttimen säädöt on modifioitu korkealle ilmanalalle, on ilma-polttoaineen seossuhde liian laiha alhaiselle ilmanalalle. Käyttö korkealle ilmanalan säädöillä alhaisella ilmanalalla (alle 1,500 metrin korkeudessa merenpinnasta) aiheuttaa moottorin ylikuumenemista ja voi johtaa vakavaan moottorivaurioon.

6. MAAMUOKKAIMEN KÄYTTÖ

Ohjaisaisan korkeuden säätö

VAROITUS! Ennen ohjaisaisan säätöä, aseta muokkain tasaiselle alustalle ehkäistäksesi onnettomuuden.

Ohjaisaisan korkeudensäätö voidaan asettaa neljään eri asentoon.

1. Irrota ohjaisaisan korkeudensäätövipu ja säätöpultti.
2. Aseta korkeus haluttuun asentoon, kiinnitä pultti valittuun reikään ja kiristä korkeudensäätövipu.

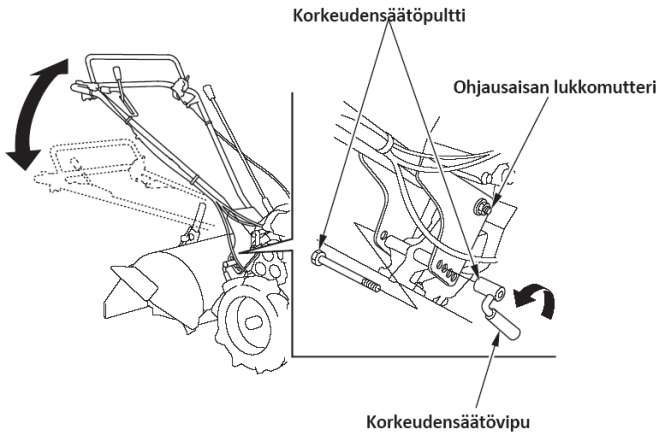

HUOM! Varmista säädön jälkeen korkeudensäätövipun kiinnitys.

Muokkaussyvyyden säätö

Säätääksesi muokkaussyvyyttä, irrota lukituspultti ja siirrä syvyysvartta ylös tai alas.

VAROITUS! Suorita säätö muokkaimen ollessa tasaisella alustalla ja moottori sammutettuna.

Katso mitta-asteikosta ja lovista syvyysvarren säätö.

Syvyysvarren nosto – muokkaussyvyys nousee.

Syvyysvarren lasku – muokkaussyvyys laskee.

- Jos maaperä on pehmeää ja teräpiikit painuvat liian syvään maahan, paina syvyysvartta alas.
- Jos maaperä on erityisen kovaa, aseta syvyysvarrella matalampi/kevyempi muokkaussyvyys.

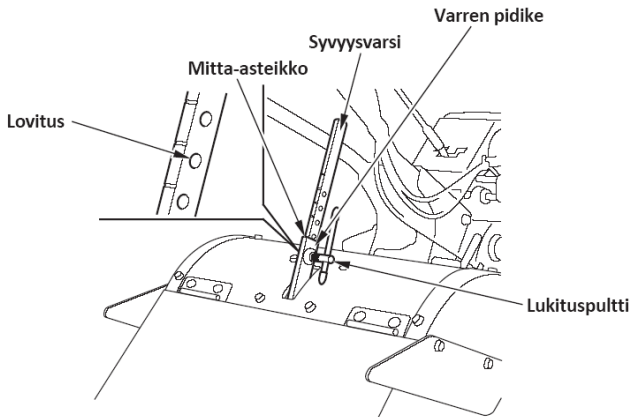

Vaihteen valinta

VAROITUS! Siirrä kaasuvipu hidas asentoon ja vapauta pääkytkin ennen kuin siirrät vaihdevipua. Vältä vaihdevivun liian voimakasta käyttöä.

Valitse sopiva vaihde taulukon mukaan.

- Käytä vaihdevipua vain kun pääkytkinvipu on vapautettu.
- Jos vaihdevipua on vaikea käyttää, purista pääkytkinvipua kerran, vapauta se ja koeta uudestaan käyttää vaihdevipua.
- Peruutusvaihteen käytössä, ole erityisen varovainen ja huomioi seuraavat varotoimenpiteet:
 1. Varmista ettei takana ole henkilöitä tai esteitä.
 2. Vähennä moottorin kierroksia.
 3. Pidä ohjaisaisasta molemmin käsin voimakkaasti kiinni.
 4. Kytke kytkin varoen ja varmista että voi vapauttaa sen milloin tahansa.

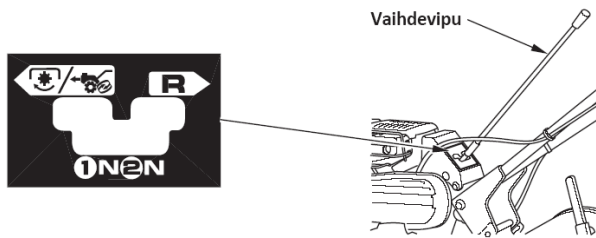

Vaihteen valintataulukko (kun moottorin kierrokset on 3,600 min⁻¹)

Vaihde	Muokkaimen nopeus	Teräosan pyörintänopeus	Soveltuva työ
1	0,35 m/sek.	-	Muokkaimen siirto, kuormaus ajoneuvoon ja normaali muokkaimen käyttö
2	1,22 m/sek.	-	Muokkaimen siirto
Työskentely	0,35 m/sek.	238 rpm	Normaali muokkaimen käyttö
Peruutus	0,36 m/sek.	-	Muokkaimen siirto

* Muokkaimen nopeus, kun käytössä on vakioirenkaat.

Pääkytkimen toiminta

Pääkytkinvivulla kytketään voiman välitys moottorilta vaihteistolle päälle ja pois päältä.

VAROITUS! Kun käytät muokkainta, kävele muokkaimen perässä ja sen keskiosalla ja pidä ohjaisaisasta molemmin käsin kiinni. Jos muokkain tuntuu epävakaalta, voi seurauksena olla odottamaton onnettomuus.

Päälle kytkentä:

1. Paina lukitusvipua ja pidä sitä pohjassa.
2. Purista pääkytkinvipua.
3. Kytkin on kytketty, vapauta lukitusvipu.

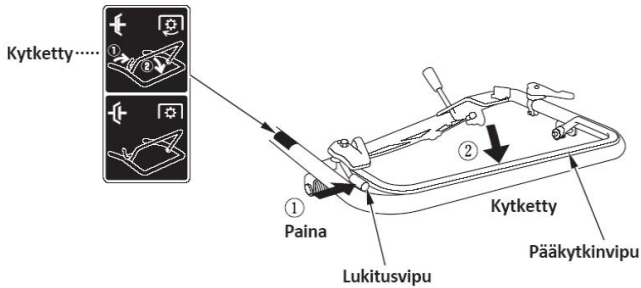

VAROITUS! Kun kytket pääkytkinvipua, varo ettei toinen kätesi jää vivun ja ohjaisaisan väliin.

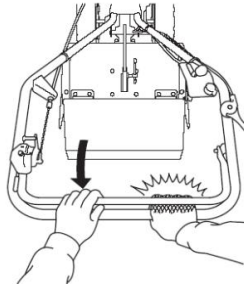

Vapautus/poiskytkentä: Vapauta pääkytkinvipu.

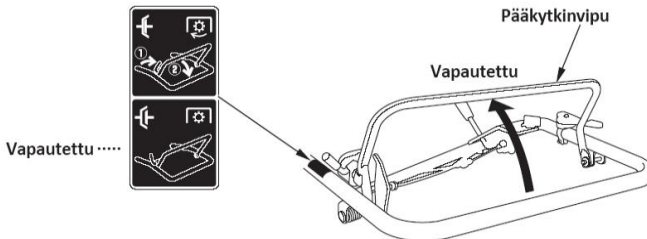

HUOM!

- Käytä pääkytkinvipua tasaisesti.
- Jos pääkytkinvipu toimii epänormaalisti, muokkain voi hypähtää tai moottori voi sammua.

Normaali käyttökulma

Laske ohjaisaisaa hieman, niin että laitteen etuosa nousee noin 6 – 8°.

Saavuttaaksesi muokkaimen maksimihyödyn, pidä laite kyseisessä kulmassa kun muokkaat maata.

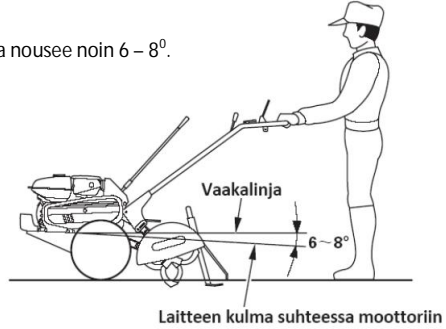

VAROITUS!

- Älä käytä muokkaimessa teräpakkaa jonka halkaisija on yli 326 mm.
- Muokkaimen käyttö kaltevilla alustoilla voi aiheuttaa muokkaimen kaatumisen.
- Muokkaimen käyttö ilman oikeaa ohjeistusta voi johtaa henkilövahinkoon.
- Käytä tukevia, pitkiä saappaita. Muokkaimen käyttö avojoaloin, sandaalein tai suojaamattomilla kengillä lisää henkilövahinkoriskiä.
- Älä käytä muokkainta pimeässä.
- Jos teräpakka on tukossa esim. mudasta, sammuta moottori ja puhdista teräpakka turvallisessa paikassa. Kun puhdistat teräpakkaa, käytä tukevia käsineitä. Estääksesi suuremmat vauriot, tarkasta muokkain havaitaksesi mahdolliset vauriot tai viat joka käyttökerran jälkeen.

Tasauspyörästön lukituksen käyttö

Normaalikäytössä, pidä tasauspyörästön lukitusvipu VAPAUTETTU asennossa. Tämä helpottaa muokkaimen kääntämistä. Kun maaperä on erityisen pehmeä ja toisella pyörällä ei ole pitoa tai vain toinen puoli muokkaa maata, kytke tasauspyörästön lukitusvipu LUKITTU asentoon. Tämä parantaa muokkaimen etenemistä. Kytke tasauspyörästön lukitusvipu päälle/pois päältä kun pääkytkinvipu on vapautettu ja muokkain on pysähtynyt.

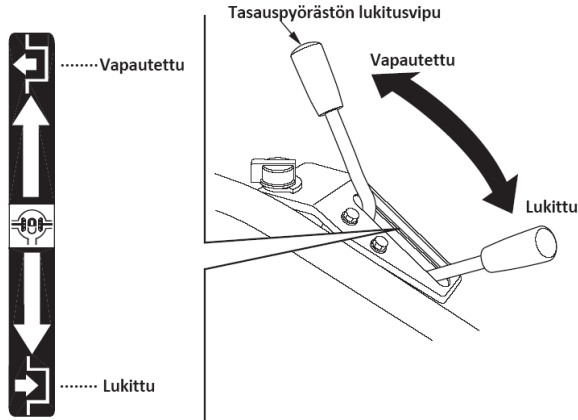

HUOM!

- Käytä siirrat muokkainta, aseta tasauspyörästön lukitusvipu VAPAUTETTU asentoon.
- Jos tasauspyörästön lukitusvipua käytetään kun pääkytkinvipu on kytketty, voi seurauksena olla mekanismin vaurio. Käytä tasauspyörästön lukitusvipua kun pääkytkinvipu on vapautettu.
- Kun muokkainta käytetään rinteessä tai liukkaalla alustalla, kytke lukitusvipu LUKITTU asentoon.

Kääntäminen (siirrettäessä muokkainta)

VAARA!

- Muokkaimen kääntäminen korkeissa nopeuksissa voi aiheuttaa muokkaimen kaatumisen ja seurauksena voi olla onnettomuus tai henkilövahinko.
- Älä suorita käännöksiä rinteessä. Jos käänös tehdään rinteessä tai liukkaalla alustalla, voi olla onnettomuus tai henkilövahinko tai muokkaimen vaurio.

Suorita käännökset tasaupyörästön lukitusvivun ollessa VAPAUTETTU asennossa ja moottorin kierroksien ollessa alhaiset.

Käytövinkkejä

VAROITUS!

- Muokkaimen eteenpäin liikkeelle lähtö olla yllättävä/äkillinen.
- Muokattaessa maata, jos teräosa osuu kiveen tai muuhun esteeseen, voi ohjaisaisa nousta ylös ja muokkain voi pompahtaa eteenpäin äkillisesti; ole siis varovainen.
- Kun käytät muokkainta, kävele muokkaimen perässä ja sen keskiosalla ja pidä ohjaisaisasta molemmin käsin kiinni. Jos muokkain tuntuu epävakaalta, voi seurauksena olla odottamaton onnettomuus.
- Kun muokkaat kovaa maata, älä muokkaa suoraan syväle vaan suorita muokkaus 2-3 kertaan. Älä paina ohjaisaisaa voimakkaasti alaspäin.
- Kun käännät muokkainta:
Vapauta pääkytkinvipu ja vähennä moottorin kierroksia. Jos tasaupyörästön lukitusvipu on lukittu, aseta se VAPAUTETTU asentoon. Kytke vaihevipu 1 vaihteelle, purista pääkytkinvipua ja suorita käänös pienellä nopeudella. Kun käänös on suoritettu, aseta vaihevipu työasentoon ja jatka maan muokkausta.

7. MOOTTORIN SAMMUTUS

Hätätapauksissa: Käännä moottori-kytkin OFF asentoon.

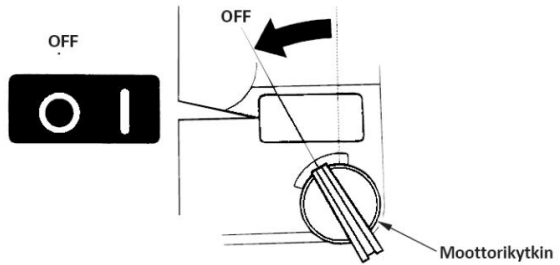

Normaalikäytäntö:

1. Vapauta pääkytkinvipu.

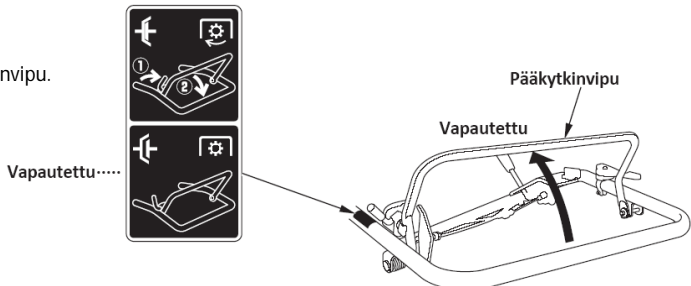

2. Siirrä kaasuvipu täysin oikealle, hidas-asentoon.

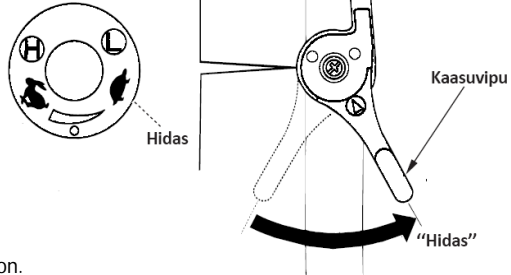

3. Siirrä vaihdevipu vapaa-asentoon.

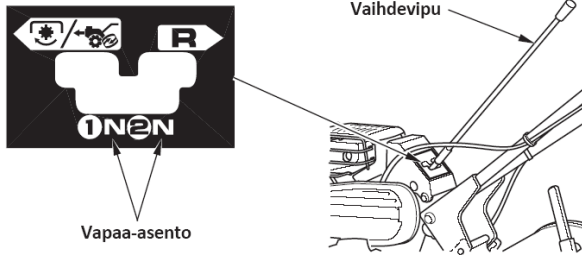

4. Käännä moottorikytkin OFF asentoon

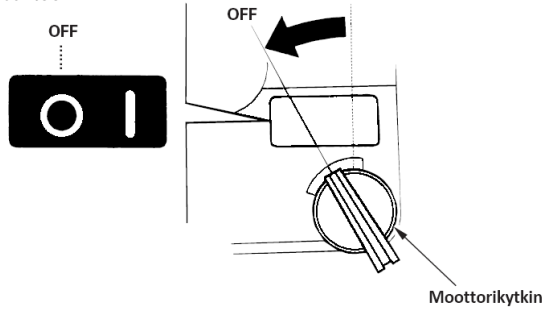

5. Käännä polttoainehana OFF asentoon.

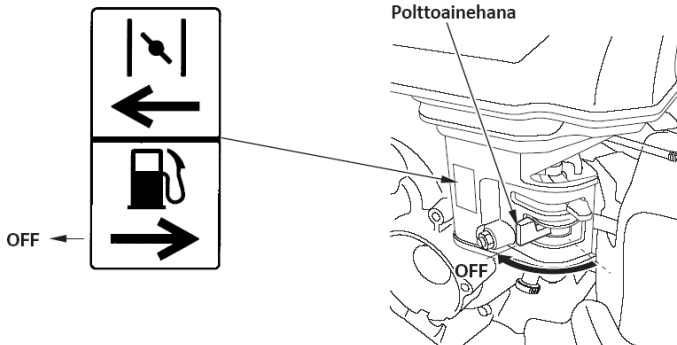

8. HUOLTO

Säännölliset tarkistukset ja huoltotoimenpiteet pitävät maamuokkaimesi parhaassa toimintakunnossa ja lisäävät sen käyttöikää.

VAARA! Sammuta moottori ennen tarkistuksia ja huoltotoimenpiteitä. Pakokaasut sisältävät myrkyllistä hiilimonoksidia jolle altistuminen voi aiheuttaa tajunnan menetyksen ja saattaa johtaa jopa kuolemaan. Jos moottoria joudutaan käyttämään, varmista että se tehdään hyvin tuuletetussa tilassa.

VAROITUS! Käytä vain alkuperäisiä Honda osia tai laadultaan vastaavia. Heikkolaatuiset osat voivat vaurioittaa maamuokkaintasi.

Huoltotaulukko

Kohde	HUOLTOVÄLI (1) Suorita joka ilmoitetun kuukauden tai käyttö tunnin mukaan, kumpi täyttyy ensin.	Varastoinnin jälkeen	Joka käyttökerta	Ensi kuukausi tai 20 tuntia	Joka 3 kuukausi tai 50 tuntia	Joka 6 kuukausi tai 100 tuntia	Joka vuosi tai 300 tuntia
Moottoriöljy	Tarkasta taso		0				
	Vaihda	0		0		0	
Vaihteistoöljy	Tarkasta taso	0	0				
	Tarkasta		0				
Ilmansuodatin	Puhdista				0 (2)		
	Vaihda						0
Muokkain ulkoisesti	Tarkasta		0				
Pultit ja mutterit, kiinnitys	Tarkasta		0				
Pääkytkinkahvan toiminta	Tarkasta		0				
Hihnan kireys	Tarkasta - säädä			0 (3) (4)		0 (3) (4)	
Pääkytkinvaijeri	Tarkasta - säädä			0		0	
Sytytystulppa	Tarkasta - säädä					0	
	Vaihda						0
Moottorin toiminta	Tarkasta		0				
Johdot ja vaijerit	Tarkasta		0				
Sakkakuppi	Puhdista					0	
Kaasu vaijeri	Tarkasta - säädä						0
Venttiilien välitys	Tarkasta - säädä						0 (3)
P-A tankki ja suodatin	Puhdista	0 (3)				0 (3)	
Tasauspyörästön vaijeri	Tarkasta - säädä			0		0	
Tyhjäkäynti	Tarkasta - säädä						0 (3)
Karstanpoisto	Puhdista	Joka 500 käyttötuntia (3)					
Kaikki kiinnikkeet	Tarkasta kiinnitys	Ensimmäisen 10 käyttötunnin jälkeen					
Polttoaineletkut	Tarkasta	Joka toinen vuosi (vaihda tarvittaessa) (3)					

- (1) Ammattikäytössä, huollot suoritettava käyttötuntien mukaan.
- (2) Huolla ilmansuodatin joka 10 käyttötunnin välein tai päivittäin kun käyttö pölyisissä olosuhteissa.
- (3) Tulee suorittaa Honda huollon toimesta, ellei tekijällä ole riittävää ammattitaitoa.
- (4) Tarkasta ettei hihna ole kulunut tai ettei siinä ole vaurioita, vaihda tarvittaessa.

Moottoriöljyn vaihto

Jotta öljy valuisi nopeammin ja kokonaan, suorita öljynvaihto moottorin ollessa lämmin.

1. Aseta sopiva öljyastia moottorin alle, irrota öljyn täyttökorkki, tyhjennyspultti ja sen tiiviste.
2. Kallista muokkainta hieman eteenpäin ja valuta öljy sopivaan astiaan.
3. Kun öljy on kokonaan valunut, kiinnitä tyhjennyspultti huolella uudella tiivisteellä.
4. Täytä kampikammio suositellulla öljyllä ylärajaan asti.
5. Kiinnitä öljyn täyttökorkki.

Öljytilavuus: 0,6 l.

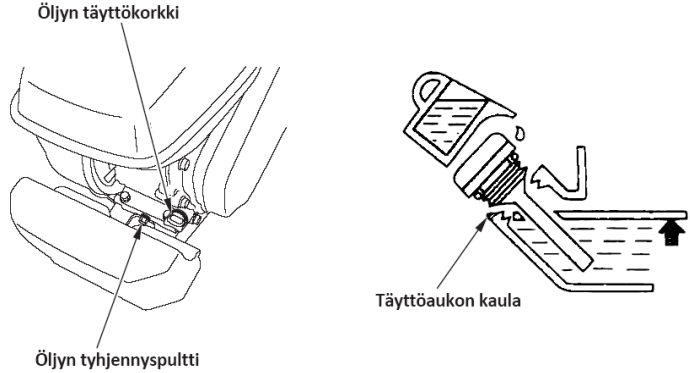

Pese kätesi saippualla kun olet käsitellyt öljyä.

HUOM: Hävitä käytetty moottoriöljy luontoystävällisellä tavalla toimittamalla se kierrätykseen, esim. ongelmajätteiden keruupisteeseen. Älä hävitä öljyä kotitalousjätteiden mukana tai kaatamalla sitä luontoon.

Sakkakupin puhdistus

VAARA! Polttoaine on erittäin herkästi syttyvää ja se voi räjähtää tietyissä olosuhteissa. Älä tupakoi tai aiheuta tulta tai kipinöitä kun käsittelet polttoainetta.

Käännä polttoainehana OFF asentoon ja irrota sakkakuppi ja O-rengas. Puhdista sakkakuppi alhaisen leimahduspisteen omaavalla liuottimella. Kuivaa sakkakuppi ja kiinnitä se. Käännä polttoainehana ON asentoon ja tarkasta ettei ole polttoainevuotoja.

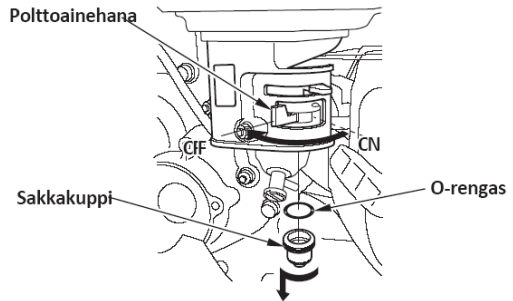

Ilmansuodattimen huolto

Likainen ilmansuodatin rajoittaa ilman virtausta kaasuttimelle. Estääksesi kaasuttimen / moottorin virhetoiminnon, huolla ilmansuodatin säännöllisin väliajoin. Huolla useimmin kun käyttö on erittäin pölyisissä olosuhteissa.

VARAA! Älä käytä ilmapuhdistimen pesuun bensa- tai muuta helposti syttyvää liuotinta. Seurauksena voi olla tulipalo.

VAROITUS! Älä koskaan käytä moottoria ilman ilmansuodatinta. Seurauksena on moottorin ennenaikainen kuluminen

1. Vapauta moottorin yläsuojan lukitus (esim. ruuvimeisselillä) ja avaa moottorin yläsuoja.
2. Irrota mutteri, ilmansuodattimen kansi ja suodatinelementti.
3. Erotta paperi- ja vaahtomuovisuodattimet toisistaan.

Pese vaahtomuovisuodatin lämpimällä saippuavedellä (tai alhaisen leimahduspisteen omaavalla liuottimella), huuhtele ja anna sen kuivua. Kostuta vaahtomuovisuodatin puhtaassa moottoriöljyssä ja purista ylimääräinen öljy pois.

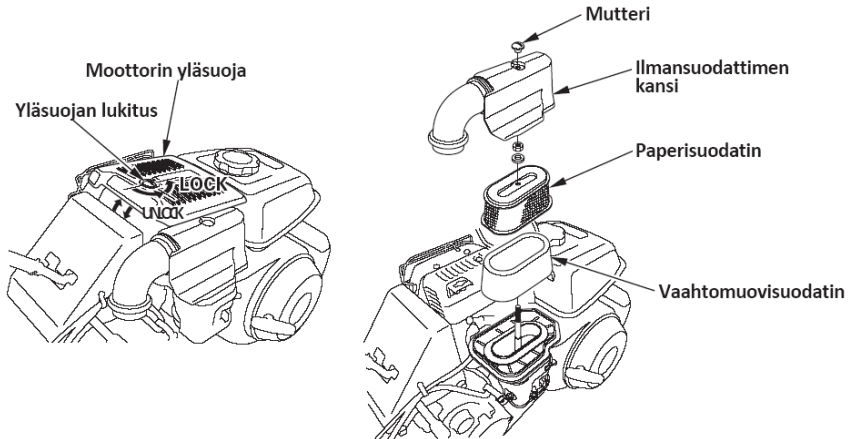

4. Puhdista paperisuodatin; kopauta sitä muutama kerta kovaa alustaa vasten irrottaaksesi kertyneen lian, tai vaihtoehtoisesti puhdista se puhaltamalla paineilmalla sisältä ulospäin. Vaihda suodatin jos se on erittäin likainen.
5. Kokoa suodattimet ja kiinnitä se sekä ilmansuodattimen kansi.
6. Sulje moottorin yläsuoja ja käännä lukitus lukko-asentoon.

Sytytystulpan huolto

Oikea sytytystulppa: BPR5ES (NGK) tai W16EPR-U (DENSO)

Huolla sytytystulppa säännöllisesti varmistaaksesi sytytyksen toiminnan.

VAARA! Jos moottori on ollut käynnissä, on äänenvaimentaja erittäin kuuma. Varo koskemasta kuumaa äänenvaimentajaa.

1. Avaa moottorin yläsuoja, irrota sytytystulpan hattu, puhdista sytytystulpan ympäristö liasta ja irrota sytytystulppa tulppa-avaimella.

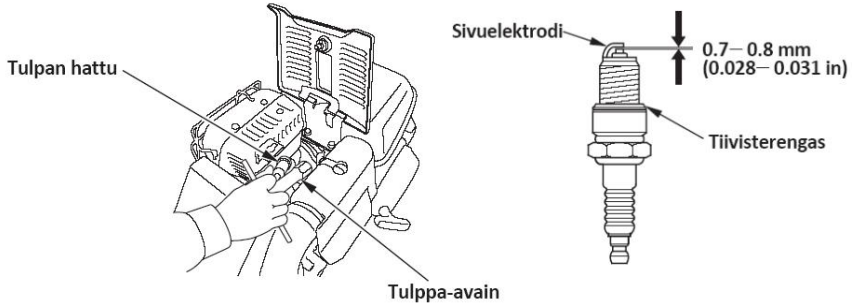

2. Tarkasta sytytystulppa. Vaihda se jos elektrodit ovat kuluneet tai jos eriste on murtunut. Jos käytät vanhaa tulppaa, puhdista elektrodit teräsharjalla.
3. Mittaa sytytystulpan elektrodien kärkiväli rakotulkilla. Kärkiväli tulee olla 0,7 – 0,8 mm. Tarvittaessa, säädä taivuttamalla sivuelektrodia varovasti.
4. Tarkista että tiivisterengas on hyvässä kunnossa ja kiristä sytytystulppa käsin.
5. Kiristä sytytystulppa oikeaan kireyteen tulppa-avaimella. Jos käytät uutta sytytystulppaa, kiristä 1/2 kierrosta, jos käytät vanhaa tulppaa, kiristä 1/8 – 1/4 kierrosta.

VAROITUS!

- Käytä ainoastaan suositeltua sytytystulppaa tai vastaavaa. Väärän lämpöarvon tai mallisen sytytystulpan käyttö voi vaurioittaa moottoria.
- Kiristä sytytystulppa oikeaan tiukkuuteen. Väärin kiristetty sytytystulppa voi vaurioittaa moottoria.

Pääkytkinvivun puhdistus

Jos kytkin- tai lukitusvipu ei toimi herkästi tai jos niiden toiminta ei ole oikeaa, tai jos kytkinvipu puristuu painamatta lukitusvipua, pura ja puhdista vivusto.

1. Irrota hattumutteri ja suoja.
Puhdista osat kertyneestä liasta.

HUOM: Älä laita öljyä tai muuta voiteluainetta osiin. Öljy tai voiteluaine kerää itseensä epäpuhtauksia.

2. Kiinnitä suoja hattumutterilla.
Huomioi että reikä asettuu ohjaimen.

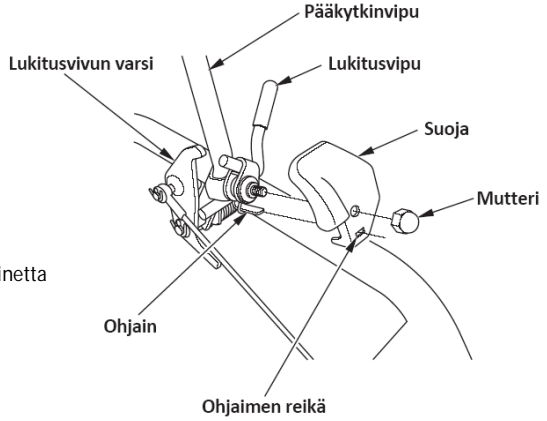

Pääkytkinvaijerin säätö

Pääkytkimen vaijeri pitää säätää oikein ennen hihnan säätöä. Vaijerin väärä säätö voi aiheuttaa hihnan luistamista, tehohävikkejä ja/tai vaurioittaa hihnaa.

1. Aseta ohjausaisan korkeuden säätö toiseksi alimpaan asentoon (korkeudensäätöpultti tulee toiseksi ylimpään reikään).
2. Tarkasta pääkytkinvivun vapaaliike, joka tulee olla: 15 – 20 mm.
3. Jos vapaaliike on väärä, löysää lukitusmutteri ja kierrä säädintä kunnes vapaaliike on oikea. Säädön jälkeen kiristä lukitusmutteri.

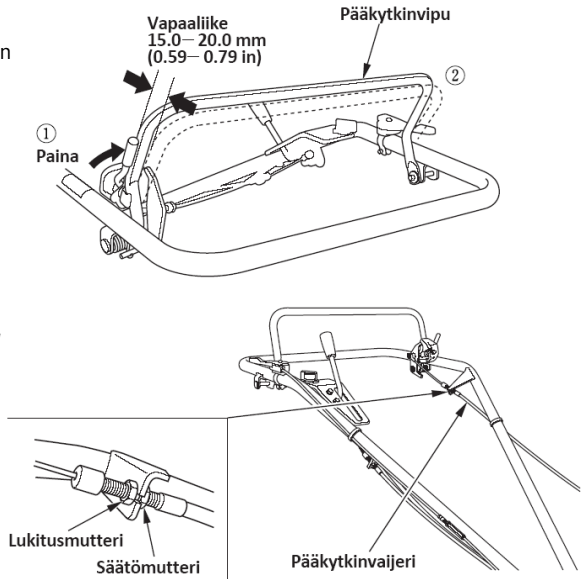

Kaasuviijerin säätö

1. Aseta ohjaisaisan korkeuden säätö toiseksi alimpaan asentoon (korkeudensäätöpultti tulee toiseksi ylimpään reikään).
2. Löysää lukitusmutteri ja käännä säädintä kunnes vapaaliike on 5 – 10 mm.
3. Säädön jälkeen kiristä lukitusmutteri.

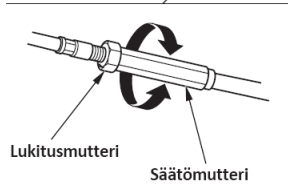
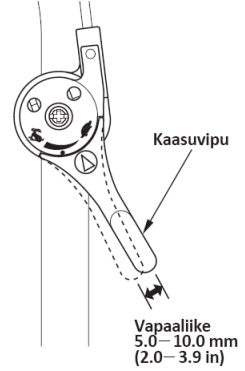
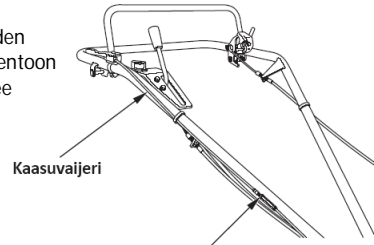

Tasauspyörästön lukitusvaijerin säätö

Tasauspyörästön kytkennän kannalta on tärkeää että vaijeri on oikein säädetty.

1. Aseta ohjaisaisan korkeuden säätö toiseksi alimpaan asentoon (korkeudensäätöpultti tulee toiseksi ylimpään reikään).
2. Tarkasta tasauspyörästön lukitusvivun vapaaliike, joka tulee olla: 4 – 8 mm.
3. Jos vapaaliike on väärä, löysää lukitusmutteri ja kierrä säädintä kunnes vapaaliike on oikea. Säädön jälkeen, kiristä lukitusmutteri.

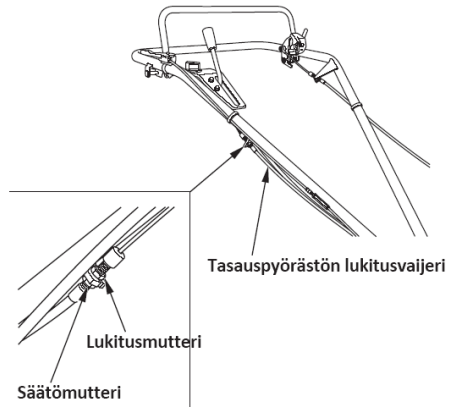
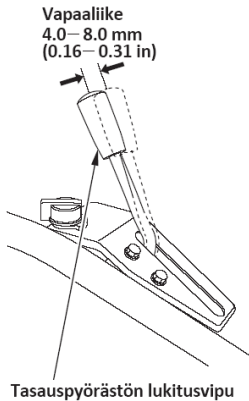

Muokkainterien tarkastus ja vaihto

VAARA!

- Suojaa kätesi tukevilla käsineillä.
- Suorita tarkastus- ja vaihtotoimenpiteet muokkaimen ollessa tasaisella alustalla ja moottori sammutettuna. Irrota sytytystulpan hattu estääksesi moottorin odottamattoman käynnistyksen.
- Aseta puupalikat terien alle estääksesi terien putoamisen.
- Sisä- ja ulkopuoliset terät ovat toistensa peilikuvia. Varmista että terät tulevat oikein päin.

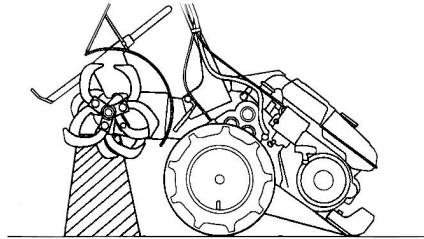
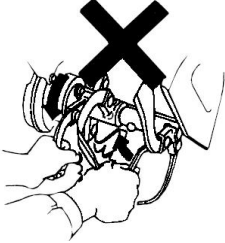

Ennen tarkastus- ja vaihtotoimenpiteitä, aseta nokkaosa maata vasten ja aseta tuki terien väliin.

Tarkastus:

1. Tarkasta ettei terälapuissa ole murtumia tai vääntymiä ja että ovat kunnolla kiinni. Kiristä tarvittaessa löystyneet terälaput tai vaihda vialliset terälaput.
2. Tarkasta kiinnitystappien ja lukitussokkien kiinnitys. Vaihda tarvittaessa.

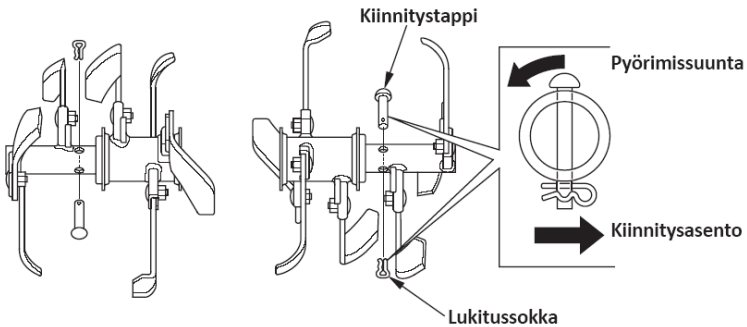

HUOM!

- Käytä ainoastaan alkuperäisiä Honda osia.
- Estääksesi kiinnitystappien ja lukitussokkien irtoamisen, kiinnitä lukitussokat oikein päin suhteessa pyörimissuuntaan.

3. Vaihda terälappu kun se on kulunut alle 15 mm:n mitattuna 80 mm terän päästä. Jotta työ olisi tehokasta, älä käytä muokkainta kuluneilla terillä.

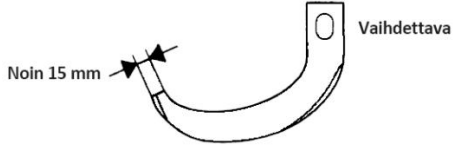
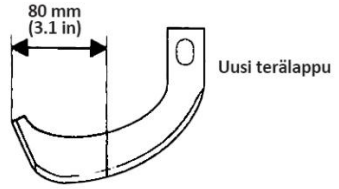

Terälappujen kiinnitys

- Kokoa terälaput kuvatulla tavalla. Jos järjestys tai suuntaus muuttuu, voi muokkain alkaa täristää ja normaali käyttö voi tulla mahdottomaksi.
- Kuvaus eteenpäin. Kiinnitä oikean puolen terät 1, 2, 5 ja 7 ja vasemman puolen terät A, B, E ja G niin että ne osoittavat sisäänpäin, ja oikean puolen terät 3, 4 ja 6 ja vasemman puolen terät C, D ja F osoittavat ulospäin. Oikean puolen terissä 4 ja 7 ja vasemman puolen terissä D ja G on pidemmät kärjet.

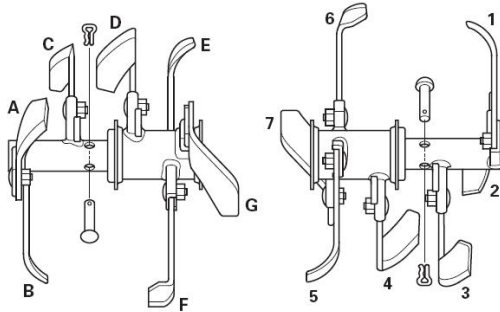

Vasen teräpakka L (kuvaus vasemmalta)

Oikea teräpakka R (kuvaus oikealta)

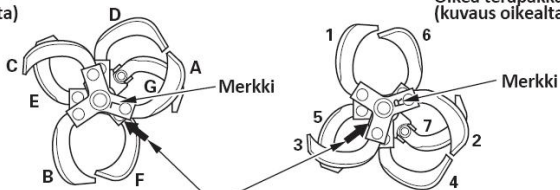

Teräpakan merkin sijainti

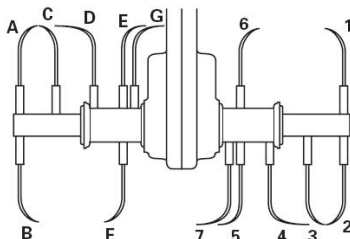

- Kiristä mutteri huolella samalla kun painat terälappua vastakkaiseen suuntaan kuin pyörimissuunta.

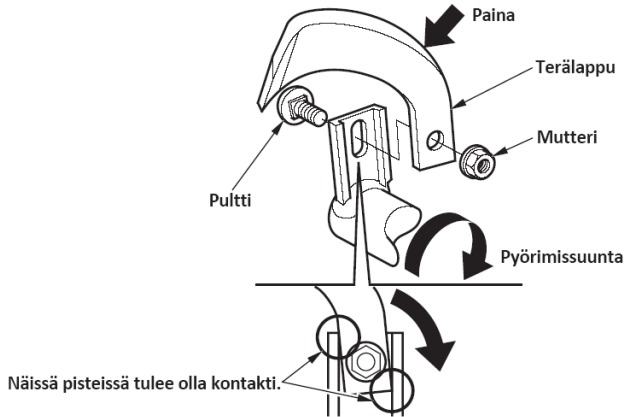

- Kun kokoat teriä ja terien pitimiä, kohdistusmerkit tulee olla vastakkain. Jos ne on väärin kasattu, alkaa muokkain täristää.
- Kokoja sisä- ja ulkoteräpitimet niin että kohdistusmerkit tulee vastakkain. Asenna R teräpakka oikealle ja L teräpakka vasemmalle. Teräpakan merkit sijaitsevat terien 2, 4, A ja D jalustoissa (sivu 33).

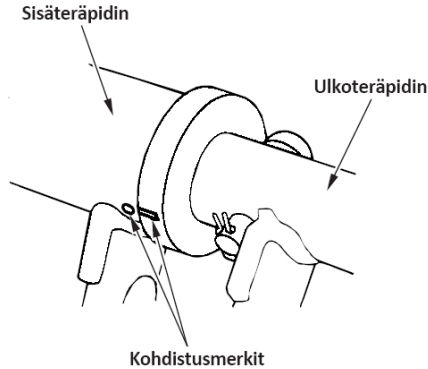

9. KULJETUS / VARASTOINTI

VAARA! Kun muokkainta kuljetetaan, käännä polttoainehana OFF asentoon ja pidä muokkain tasaisella estääksesi polttoaineen läikkymisen. Polttoainehöyry tai roiskeet voivat syttyä.

Ennen muokkaimen pitkäaikaista varastointia:

1. Varmista ettei varastointipaikka ole erityisen kostea tai pölyinen.
2. Tyhjennä polttoaine.

VAARA! Polttoaine on erittäin herkästi syttyvää, ja se voi räjähtää tietyissä olosuhteissa. Älä tupakoi tai aiheuta liekkejä tai kipinöitä alueella missä polttoainetta säilytetään tai käsitellään.

- a. Käännä polttoainehana OFF asentoon, irrota ja tyhjennä sakkakuppi.
- b. Käännä polttoainehana ON asentoon ja valuta polttoaine sopivaan astiaan.
- c. Kiinnitä sakkakuppi huolella.
- d. Löysää tyhjennysruuvi ja tyhjennä kaasutin sopivaan astiaan.

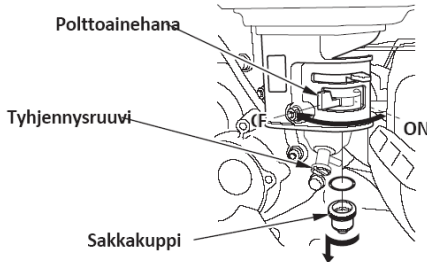

3. Vedä käynnistinkahvasta kevyesti kunnes tunnet vastusta. Tässä kohtaa molemmat venttiilit ovat kiinni ja se suojaa sylinteriä sisäiseltä korroosiolta.
4. Vaihda moottoriin ja vaihteistoon uudet, puhtaat öljyt.
5. Peitä muokkain ja varastoi se kuivaan, pölyttömään tilaan.

Älä aseta muokkainta niin että ohjausaisa on maata vasten. Seurauksena on öljyn valuminen sylinteriin tai mahdollisesti polttoainevuoto.

10. VIANETSINTÄ

Moottori ei käynnisty:

1. Onko tankissa polttoainetta?
2. Onko polttoainehana ON asennossa?
3. Onko moottorikytkin ON asennossa?
4. Onko kaasuttimessa polttoainetta?

Tarkistaaksesi tämän, löysää tyhjennysruuvia kun polttoainehana on ON asennossa. Polttoainetta pitäisi valua ulos. Kiristä tyhjennysruuvi.

VAARA! Jos polttoainetta on läikkynyt, kuivaa roiskeet ennen moottorin käynnistystä. Läikkynyt polttoaine voi syttyä.

5. Tarkasta onko sytytystulppa likainen tai märkä ja tarkasta tulpan kärkiväli.
6. Jos moottori ei edelleenkaan käynnisty, toimita muokkain valtuutettuun Honda huoltoon.

11. TEKNISET TIEDOT

Malli	FR750
Tyyppi	DE
Pituus	1,650 mm
Leveys	570 mm
Korkeus	1,160 mm
Kuivapaino	97 kg
Ohjausaisan maksimikorkeus	1,290 mm
Vaihteiston öljytilavuus	2,4 l
Muokkausvyöyden hallinta	Säädettävä syvyysvarsi
Teräkselin pyörintänopeus	238 rpm

Moottori

Malli	GX200
Tyyppi	4-tahtinen OHV, 1 sylinterinen, ilmajäähdytteinen
Kuutiotilavuus	196 cm ³
Halkaisija X isku	68,0 x 54,0 mm
Sytytysjärjestelmä	Transistoroitu magneetto
Moottorin öljytilavuus	0,6 l
Polttoainetankin tilavuus	2,5 l
Sytytystulppa	BPR5ES (NGK), W16EPR-U (DENSO)
Pääkytkin	Hihnavälitteinen

Melu ja värähtely

Äänenpaineen taso käyttäjän korvien tasolla (EN ISO 11200: 1995)	79 dB (A)
Epävarmuus	2 dB (A)
Mitattu äänenvoimakkuuden taso (2000/14/EC, 2005/88/EC))	97 dB (A)
Epävarmuus	2 dB (A)
Värinätaso käsikahvassa (EN 1033: 1995))	3.5 m/s ²
Epävarmuus (EN 12096, 1997 Annex D)	1.8 m/s ²

* Teknisten tietojen muutoksista ei ilmoiteta erikseen.

MERKITTÄVIMMÄT Honda MAAHANTUOJAT

AUSTRIA

Honda Austria GmbH
Hondastraße 1
2351 Wiener Neudorf
Tel. : +43 (0)2236 690 0
Fax : +43 (0)2236 690 480
<http://www.honda.at>
✉ HondaPP@honda.co.at

BALTIC STATES (Estonia/Latvia/ Lithuania)

Honda Motor Europe Ltd.
Estonian Branch
Tulika 15/17
10613 Tallinn
Tel. : +372 6801 300
Fax : +372 6801 301
✉ honda.baltic@honda-eu.com.

BELGIUM

Honda Belgium
Doornveld 180-184
1731 Zellik
Tel. : +32 2620 10 00
Fax : +32 2620 10 01
<http://www.honda.be>
✉ BH_PE@HONDA-EU.COM

BULGARIA

Kirov Ltd.
49 Tsaritsa Yoana blvd
1324 Sofia
Tel. : +359 2 93 30 892
Fax : +359 2 93 30 814
<http://www.kirov.net>
✉ honda@kirov.net

CROATIA

Hongoldonia d.o.o.
Vrbaska 1c
31000 Osijek
Tel. : +38531320420
Fax : +38531320429
<http://www.hongoldonia.hr>
✉ prodaja@hongoldonia.hr

CYPRUS

Alexander Dimitriou & Sons
Ltd.
162, Yiannos Kranidiotis
Avenue
2235 Latsia, Nicosia
Tel. : +357 22 715 300
Fax : +357 22 715 400

CZECH REPUBLIC

BG Technik cs, a.s.
U Zavodiste 251/8
15900 Prague 5 - Velka
Chuchle
Tel. : +420 2 838 70 850
Fax : +420 2 667 111 45
<http://www.honda-stroje.cz>

DENMARK

Tima Products A/S
Tårnfalkevej 16
2650 Hvidovre
Tel. : +45 36 34 25 50
Fax : +45 36 77 16 30
<http://www.tima.dk>

FINLAND

OY Brandt AB.
Tuupakantie 7B
01740 Vantaa
Tel. : +358 207757200
Fax : +358 9 878 5276
<http://www.brandt.fi>

FRANCE

Honda Relations Clients
TSA 80627
45146 St Jean de la Ruelle Cedex
Tel. : 02 38 81 33 90
Fax : 02 38 81 33 91
<http://www.honda-fr.com>
✉ espaceclient@honda-eu.com

GERMANY

Honda Deutschland
GmbH
Sprendlinger Landstraße 166
63069 Offenbach am Main
Tel. : 01 80 5/20 20 90
Fax : +49 69 8320 20
<http://www.honda.de>
✉ info@post.honda.de

GREECE

Saracakis Brothers S.A.
71 Leoforos Athinon
10173 Athens
Tel. : +30 210 3497809
Fax : +30 210 3467329
<http://www.honda.gr>
✉ info@saracakis.gr

HUNGARY

Motor Pedo Co., Ltd.

Kamaraerdei ut 3.
2040 Budaors

Tel. : +36 23 444 971

Fax : +36 23 444 972

<http://www.hondakisgepek.hu>

✉ info@hondakisgepek.hu

ICELAND

Bernhard ehf.

Vatnagardar 24-26
104 Reykjavik

Tel. : +354 520 1100

Fax : +354 520 1101

<http://www.honda.is>

IRELAND

Two Wheels Ltd

M50 Business Park, Ballymount
Dublin 12

Tel. : +353 1 4381900

Fax : +353 1 4607851

<http://www.hondaireland.ie>

✉ Service@hondaireland.ie

ITALY

Honda Italia Industriale S.p.A.

Via della Cecchignola, 13
00143 Roma

Tel. : +848 846 632

Fax : +39 065 4928 400

<http://www.hondaitalia.com>

✉ info.power@honda-eu.com

MALTA

The Associated Motors

Company Ltd.

New Street in San Gwakklin Road
Mriehel Bypass, Mriehel QRM17

Tel. : +356 21 498 561

Fax : +356 21 480 150

NETHERLANDS

Honda Nederland B.V.

Afd. Power Equipment
Capronilaan 1

1119 NN Schiphol-Rijk

Tel. : +31 20 7070000

Fax : +31 20 7070001

<http://www.honda.nl>

NORWAY

Berema AS

P.O. Box 454
1401 Ski

Tel. : +47 64 86 05 00

Fax : +47 64 86 05 49

<http://www.berema.no>

✉ berema@berema.no

POLAND

Aries Power Equipment Sp. z o.o.

ul. Wroclawska 25
01-493 Warszawa

Tel. : +48 (22) 861 43 01

Fax : +48 (22) 861 43 02

<http://www.ariespower.pl>

<http://www.mojahonda.pl>

✉ info@ariespower.pl

PORTUGAL

Honda Portugal, S.A.

Rua Fontes Pereira de Melo 16
Abrunheira, 2714-506 Sintra

Tel. : +351 21 915 53 33

Fax : +351 21 915 23 54

<http://www.honda.pt>

✉ honda.produtos@honda-eu.com

REPUBLIC OF BELARUS

Scanlink Ltd.

Kozlova Drive, 9
220037 Minsk

Tel. : +375 172 999090

Fax : +375 172 999900

<http://www.hondapower.by>

ROMANIA

Hit Power Motor Srl

str. Vasile Stroescu nr. 12,
Camera 6, Sector 2
021374 Bucuresti

Tel. : +40 21 637 04 58

Fax : +40 21 637 04 78

<http://www.honda.ro>

✉ hit_power@honda.ro

RUSSIA

Honda Motor RUS LLC

1, Pridirizhnaya Street, Sharapovo
settlement, Naro-Fominsky district,
Moscow Region, 143350 Russia

Tel. : +7 (495) 745 20-80

Fax : +7 (495) 745 20 81

<http://www.honda.co.ru>

✉ postoffice@honda.co.ru

SERBIA & MONTENEGRO

BPP Group d.o.o
Generala Horvatovica 68
11000 Belgrade
Tel. : +381 11 3820 295
Fax : +381 11 3820 296
<http://www.hondasrbija.co.rs>
✉ honda@bazis.co.rs

SLOVAK REPUBLIC

Honda Slovakia, spol. s r.o.
Prievozská 6
821 09 Bratislava
Tel. : +421 2 32131112
Fax : +421 2 32131111
<http://www.honda.sk>

SLOVENIA

AS Domzale Moto Center D.O.O.
Blatnica 3A
1236 Trzin
Tel. : +386 1 562 22 62
Fax : +386 1 562 37 05
www.honda-as.com
✉ infomacije@honda-as.com

SPAIN & Las Palmas province (Canary Islands)

Greens Power Products, S.L.
Poligono Industrial Congost -
Av Ramon Ciurans n°2
08530 La Garriga - Barcelona
Tel. : +34 93 860 50 25
Fax : +34 93 871 81 80
<http://www.hondaencasa.com>

Tenerife province (Canary Islands)

Automocion Canarias S.A.
Carretera General del Sur, KM. 8,8
38107 Santa Cruz de Tenerife
Tel. : +34 (922) 620 617
Fax : +34 (922) 618 042
<http://www.aucasa.com>
✉ ventas@aucasa.com
✉ taller@aucasa.com

SWEDEN

Honda Nordic AB
Box 31002 - Långhusgatan 4
215 86 Malmö
Tel. : +46 (0)40 600 23 00
Fax : +46 (0)40 600 23 19
<http://www.honda.se>
✉ hpesinfo@honda-eu.com

SWITZERLAND

Honda Suisse S.A.
10, Route des Moulières
1214 Vernier - Genève
Tel. : +41 (0)22 939 09 09
Fax : +41 (0)22 939 09 97
<http://www.honda.ch>

TURKEY

Anadolu Motor Uretim ve
Pazarlama AS
Esentepe mah. Anadolu
cad. No: 5
Kartal 34870 Istanbul
Tel. : +90 216 389 59 60
Fax : +90 216 353 31 98
<http://www.anadolumotor.com.tr>
✉ antor@antor.com.tr

UKRAINE

Honda Ukraine LLC
101 Volodymyrska Str. - Build. 2
Kyiv 01033
Tel. : +380 44 390 14 14
Fax : +380 44 390 14 10
<http://www.honda.ua>
✉ CR@honda.ua

UNITED KINGDOM

Honda (UK) Power Equipment
470 London Road
Slough - Berkshire, SL3 8QY
Tel. : +44 (0)845 200 8000
<http://www.honda.co.uk>

AUSTRALIA

Honda Australia Motorcycle and
Power Equipment Pty. Ltd
1954-1956 Hume Highway
Campbellfield Victoria 3061
Tel. : (03) 9270 1111
Fax : (03) 9270 1133

CHILE

Honda Motor De Chile S.A
San Ignacio 031 Quilicura
Cod. Postal 8720018-Santiago
Tel. : +56 2 2709800
Fax : +56 2 7386511
<http://www.honda.cl>
✉ contacto@honda.cl

EC Declaration of Conformity

1. The undersigned, Piet Renneboog, on behalf of the authorized representative, herewith declares that the machinery described below fulfils all the relevant provisions of:
- Directive 2006/42/EC on machinery
 - Directive 2004/108/EC on electromagnetic compatibility

2. Description of the machinery

- a) Generic denomination: Motor hoe
 b) Function: preparing the soil

c) Commercial name	d) Type	e) Serial number
*1	*1	

3. Manufacturer

Honda Motor Co., Ltd.
 2-1-1 Minamiaoyama
 Minato-ku, Tokyo, JAPAN

4. Authorized representative

Honda Motor Europe Ltd. Aalst Office
 Wijngaardveld 1 (Noord V),
 9300 Aalst – BELGIUM

5. References to harmonized standards	6. Other standards or specifications
EN 709:1997 +A4:2009	-

7. Outdoor noise Directive(>=3kW)

- a) Measured sound power dB(A): -
 b) Guaranteed sound power dB(A): -
 c) Noise parameter (kW/min⁻¹): -
 d) Conformity assessment procedure: -
 e) Notified body: -

8. Done at:

Aalst , BELGIUM

9. Date:

 Piet Renneboog
 Homologation Manager
 Honda Motor Europe, Ltd., Aalst Office

*1 Katso tekniset tiedot.

Suomi / Suomen kieli (Finnish)**EY-VAATIMUSTENMUKAISUUSVAKUUTUS**

1. Allekirjoittanut, Piet Renneboog valtuutettu valmistajan edustaja, vakuuttaa täten että alla mainittu kone/tuote täyttää kaikki seuraavia määräyksiä:

* Konedirektiivi 2006/42/EY

* Direktiivi 2004/108/EY sähkömagneettinen yhteensopivuus

2. TUOTTEEN KUVAUS

- a) Yleisarvomäärä : Puutarhajyrssi
b) Toiminto : maan muokkaminen
c) KAUPALLINEN NIMI d) TYYPPI

e) SARJANUMERO

3. VALMISTAJA

4. VALMISTAJAN EDUSTAJAN

5. VIITTAUS YHTEISIIN STANDARDEIHIN

6. MUU STANDARDI TAI TEKNISET TIEDOT

7. Ympäristön meludirektiivi

- a) Mitattu melutaso
b) Todenmukainen melutaso
c) Melu parametrit
d) Yhdenmukaisuuden arvioinnin menetelmä
e) Tiedonantoelin

8. TEHTY 9. PÄIVÄMÄÄRÄ

Svenska (Swedish)

EG-försäkran om överensstämmelse

1. Undertecknad, Piet Rennebog, på uppdrag av auktoriserad representant, deklarerar härmed att maskinen beskriven nedan fullföljer alla relevanta bestämmelser enl :

* Direktiv 2006/42/EG gällande maskiner

* Direktiv 2004/108/EG gällande elektromagnetisk kompatibilitet

2. Maskinbeskrivning

a) Allmän benämning : Jordfräs

b) Funktion : bearbeta jorden

c) Och varunamn d) Typ

e) Serienummer

3. Tillverkare

4. Auktoriserad representant

5. referens till överensstämmande standarder

6. Andra standarder eller specifikationer

7. Direktiv för buller utomhus

- a) Uppmätt ljudnivå
b) Garanterad ljudnivå
c) Buller parameter

d) Förfarande för bedömning

e) Anmälda organ

8. Utfärdat vid 9. Datum

HONDA
The Power of Dreams