

HONDA

KÄYTTÖ JA HUOLTO-OHJEET

EU65is



BRUKS- OCH SERVICE ANVISNINGAR

BRANDT

Kiitämme Sinua HONDA-generaattorin ostamisesta.

Tämä käyttöohjekirja sisältää HONDA-generaattorin turvallisuus-, käyttö- ja huolto-ohjeet.

Tämä tuote on CE-merkitty.

Lue erityisen huolellisesti tekstit, joita edeltävät sanat:

VAROITUS! Ohjeiden laiminlyömisesti saattaa olla seurauksena vakava loukkaantuminen.

HUOMAUTUS! Ohjeiden laiminlyömisestä saattaa olla seurauksena loukkaantuminen tai laitevaurio.

HUOMIO! Saat hyödyllistä tietoa.

Jos ongelmia ilmenee tai Sinulla on kysyttävää generaattorista, ota yhteyttä valtuutettuun HONDA-kauppiaseesi.

VAROITUS!

- * Honda-generaattori on turvallinen ja käyttövarma, kun sitä käsitellään käyttöohjeita noudattaen.
- * Lue tämä käyttöohjekirja huolellisesti ja ymmärtäen ennen generaattorin käyttöönottoa.
- * Käyttö- ja huolto-ohjeiden laiminlyömisestä saattaa olla seurauksena loukkaantuminen tai laitevaurio.

Copyright Oy Brandt Ab. Osittainenkin julkaiseminen ja jäljentäminen sallittu vain Oy Brandt Ab:n luvalla.

Vi tacka Dig för att Du köpt en HONDA-generator.

Denna instruktionsbok innehåller säkerhets-, bruks- och serviceinstruktioner för Honda-generator.

Denna produkt är CE-märkt.

Bekanta Dig med texten i boken och i synnerhet iakta noggrant medföljande anmärkningar efter text

WARNING! Vid försummande av instruktionerna är det risk för allvarlig skada.

ANMÄRKNING! Vid försummande av instruktionerna är det risk för skada.

OBS! Ger Dig nyttig information.

Om det uppstår problem eller Du har något oklart angående generatören, tag kontakt med Din Honda-återförsäljare.

WARNING!

- * Honda-generatören är säker och driftsäker, om Du sköter den enligt instruktionsboken.
- * Läs igenom denna instruktionsbok så att Du förstår den innan Du tar i bruk generatören.
- * Vid försummande av instruktionerna i instruktionsboken finns det risk för allvarliga skador.

Copyright Oy Brandt Ab. Även delvis publicering och kopiering endast med lov av Oy Brandt Ab.

SISÄLLYSLUETTELO

	Sivu
1. TURVALLISUUSOHJEITA	4 - 7
Turvamerkinnot	5 - 6
CE-merkintä	7
2. KONEN PÄÄOSAT	8 - 16
Eco-katkaisin	11
Öljyvalvontajärjestelmä	12
i-monitori	13 - 16
3. TOIMENPITEET ENNEN KÄYTTÖÄ	17 - 18
Tarkista öljymäärä	17
Tarkista polttoainemäärä	18
4. MOOTTORIN KÄYNNISTYS	19 - 20
Sähkökäynnistys	19
Käsikäynnistys	20
5. AGGREGAATIN KÄYTTÖ	21 - 28
6. MOOTTORIN PYSÄYTTÄMINEN	29
7. HUOLTO	30 - 38
Huoltotaulukko	30
Moottoriöljyn vaihto	32
Ilmanpuhdistimen huolto	33
Polttoaineen sakkakuppi	34
Sytytystulppa	35
Sulakkeen vaihto	36
Akun irrotus ja asennus	37 - 38
8. KULJETUS JA SÄILYTYS	39
9. VIANETSINTÄ	40
10. TEKNISET TIEDOT	42
11. KYTKENTÄKAAVIO	43 - 44

INNEHÅLLSFÖRTECKNING

	Sida
1. SÄKERHETSFÖRESKRIFTER	4 - 7
Säkerhetsdekaler	5 - 6
CE-märkning	7
2. MASKINENS HUVUDELAR	8 - 16
Eco-brytare	11
Oljeövervakningssystem	112
i-monitor	13 - 16
3. ÅTGÄRDER FÖRE START	17 - 18
Kontrollera oljenivån	17
Kontrollera bränslenivån	18
4. START AV MOTORN	19 - 20
El start	19
Manuell start	20
5. ANVÄNDNING AV GENERATORN	21 - 28
6. STOPP AV MOTORN	29
7. UNDERHÅLL	31 - 38
Underhållsschema	31
Byte av motorolja	32
Luftrenaren	33
Bränslets sedimentkopp	34
Tändstift	35
Byte av säkring	36
Montering och demontering av batteriet	37 - 38
8. TRANSPORT/FÖRVARING	39
9. FELSÖKNING	41
10. TEKNISKA DATA	42
11. ELSHEMA	43 - 44

1. TURVALLISUUSOHJEITA

HONDA-GENERAATTORIT TOIMIVAT LUOTETTAVASTI JA VARMASTI, JOS NIITÄ KÄSITELLÄÄN KÄYTTÖOHJEITA NOUDATTAEN. LUE TÄMÄ OMISTAJAN KÄSIKIRJA HUOLELLISESTI JA YMMÄRTÄEN ENNEN GENERAATTORIN KÄYTTÖÖNOTTOA. KÄYTTÖ- JA HUOLTO-OHJEIDEN LAIMINLYÖMINEN VOI AIHEUTTAA VAKAVIAKIN RUUMIINVAMMOJA JA LAITEVAURIOITA.

- * Käyvän generaattorin pitää olla vähintään 1 m:n etäisyydellä rakennuksesta tai muista laitteista.
- * Pakokaasut sisältävät myrkyllistä hiilimonoksidia. Älä käytä generaattoria suljetussa tilassa. Huolehdi riittävästä tuuleuksesta.
- * Generaattorin pitää olla tasaisella alustalla käytön aikana. Kallistuneesta generaattorista voi valua polttoainetta.
- * Opettele pysäyttämään generaattori nopeasti ja käyttämään sen kaikkia hallintalaitteita. Älä anna kenenkään käsitellä generaattoria ilman perusteellisia ohjeita.
- * Älä päästä lapsia ja lemmikkieläimiä käyvän generaattorin läheisyyteen.
- * Älä koske käyvän generaattorin pyöriin osiin.
- * Generaattorin huolimattomasta ja asiantuntemattomasta käsittelystä voi olla seurauksena sähköiskuja. Älä koske generaattoriin märin käsin. Älä käytä generaattoria vesi- tai lumisateessa. Vältä generaattorin kastumista.

1. SÄKERHETSFÖRESKRIFTER

HONDA-GENERATORERNA ÄR KONSTRUERADE FÖR ATT GE PÅLITLIG OCH SÄKER DRIFT OM DE HANTERAS ENLIGT ANVISNINGARNA. LÄS IGENOM OCH SE TILL ATT DU FÖRSTÅR DENNA HANDBOK INNAN DU TAR GENERATORN I BRUK. ATT INTE FÖLJA DENNA REGEL KAN MEDFÖRA SKADOR PÅ PERSON ELLER UTRUSTNING.

- * Generatoren skall vara placerad minst 1 m från byggnad eller annan utrustning när den är i drift.
- * Avgaserna innehåller giftig kolmonoxid. Kör aldrig generatoren i ett stängt utrymme utan tillräcklig ventilation.
- * Generatoren skall stå på en plan yta under drift. Om generatoren lutar, finns det risk för bränslespill.
- * Lär dej att stoppa generatoren snabbt och hur alla reglagen fungerar. Låt aldrig någon köra generatoren utan grundliga instruktioner.
- * Håll barn och husdjur borta från generatoren när den är igång.
- * Vidrör inga roterande delar när generatoren är i drift.
- * Generatoren kan ge elektriska stötar om den hanteras felaktigt. Arbeta inte med våta händer. Kör inte generatoren i regn eller snö och låt den inte bli våt.

1. TURVALLISUUSOHJEITA

TURVAMERKINNÄT

On erittäin tärkeätä, että tutustut turvamerkintöihin ja että noudatat niitä. Jos joku näistä merkinnöistä irtoaa tai on kulunut epäselväksi, ota yhteyttä Honda-jälleenmyyjäsi, jotta saat uuden tarran.

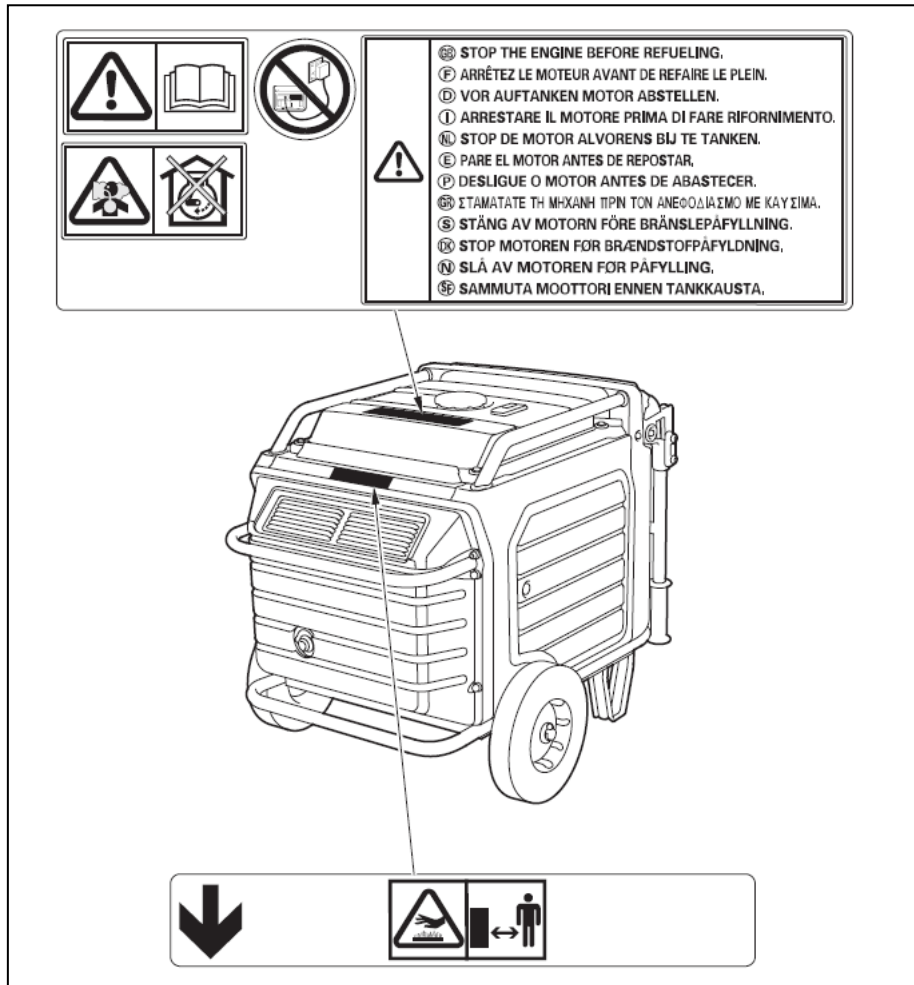

1. SÄKERHETSFÖRESKRIFTER

SÄKERHETSDEKALER

Det är av stor betydelse att du bekantar dig med säkerhetsdekalerna samt deras betydelse. Vänligen följ även deras råd. Om någon av dekalerna har förkommit eller blivit oläsbar, vänligen kontakta din Honda återförsäljare för att få en ny dekal.

1. TURVALLISUUSOHJEITA

- A. Sammuta moottori ennen tankkausta.
- B. Älä kytke aggregaattia verkkoon.
- C. VAROITUS: Lue ohjekirjaa.
- D. VAROITUS: Kuuma pinta. Äänenvaimennin pysyy kuumana vielä moottorin sammuttua.
- E. VAROITUS: Pakokaasut sisältävät myrkyllistä kaasua. Älä koskaan käytä aggregaattia sisätiloissa.

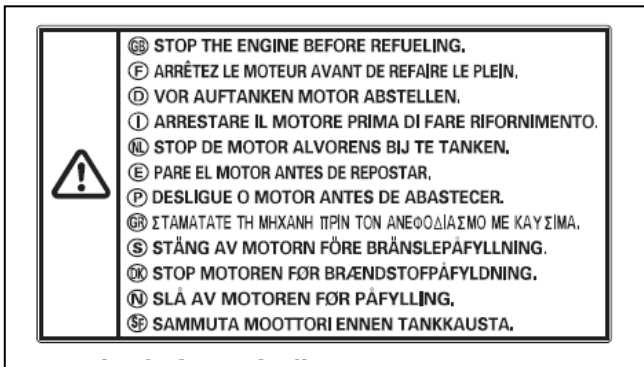

A



B

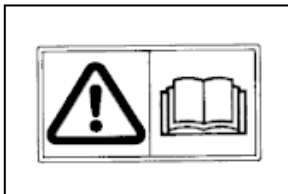

C



D



E

1. SÄKERHETSFÖRESKRIFTER

- A. Stäng av motorn före bränslepåfyllning.
- B. Koppla inte aggregatet till nätet.
- C. VARNING: Läs instruktionsboken.
- D. VARNING: Het yta. Ljuddämparen förblir het efter det att motorn stoppats.
- E. VARNING: Avgaserna innehåller giftiga gaser. Använd inte aggregatet inomhus.

1. TURVALLISUUSOHJEITA

CE-MERKINTÄ

1. Valmistajan nimi ja osoite
2. Valmistumisvuosi
3. Kuivapaino

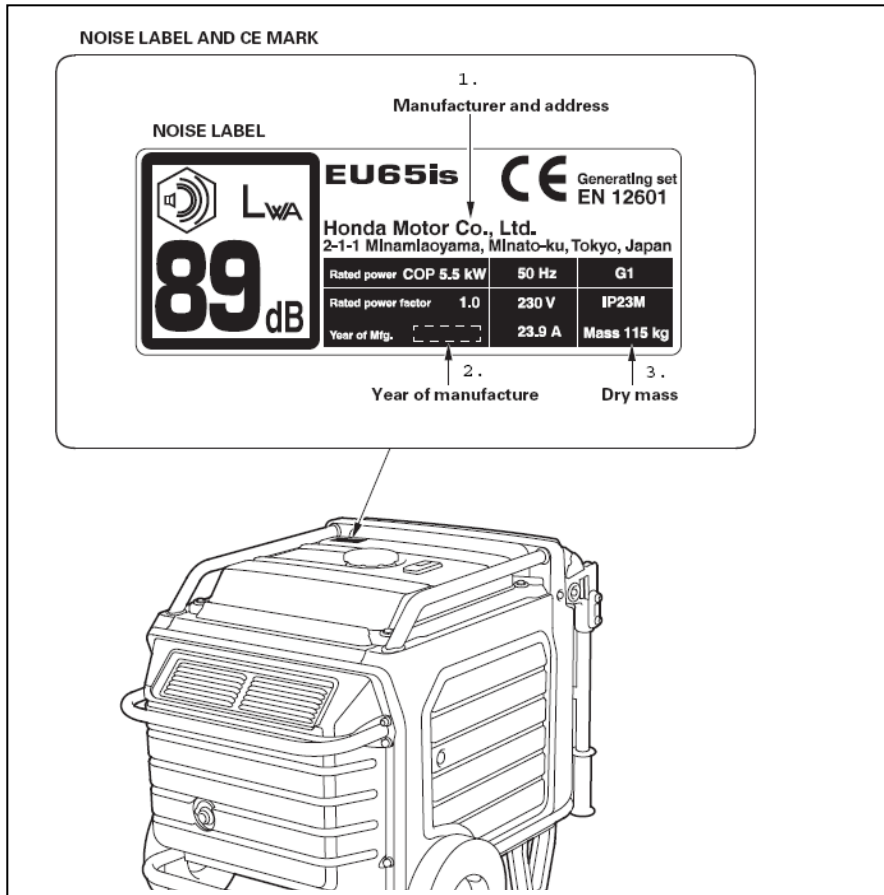

1. SÄKERHETSFÖRESKRIFTER

CE-MÄRKNING

1. Tillverkarens namn och adress
2. Produktionsår
3. Torrsvikt

2. KONEEN PÄÄOSAT

2. Ohjauspaneeli
3. Nosto/siirtokahvat
4. Sulake (sisäpuolella)
5. Jalka
6. Ilmansuodatin
7. Pyörä
8. Polttoainesäiliön korkki
9. Polttoainemittari
10. Käynnistyskahva

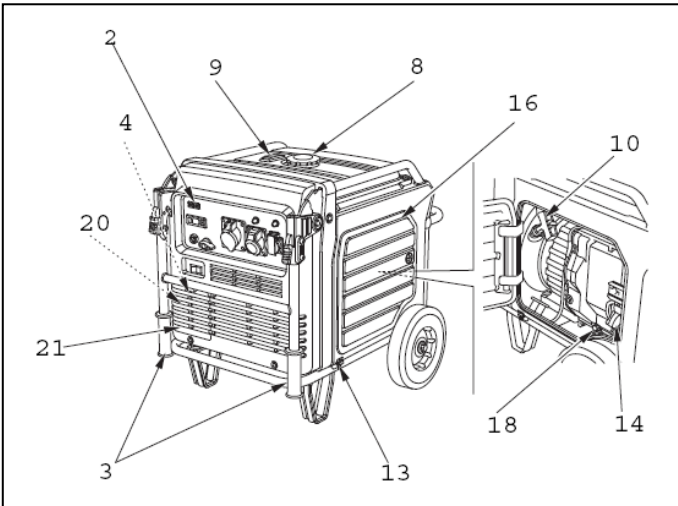

11. Äänenvaimennin
13. Maadoitusliitäntä
14. Moottoriöljyn täyttötulppa/mittatikku
15. Sarjanumero: _____
16. Huoltoluukku, oikea
17. Huoltoluukku, vasen
18. Tyhjennystulppa, moottoriöljy
19. Sytytystulppa
20. Akku
21. Akun huoltoluukku
22. Suojakehikko

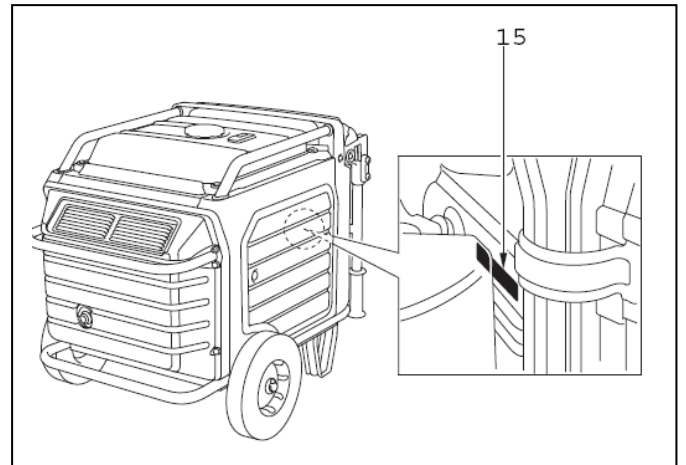
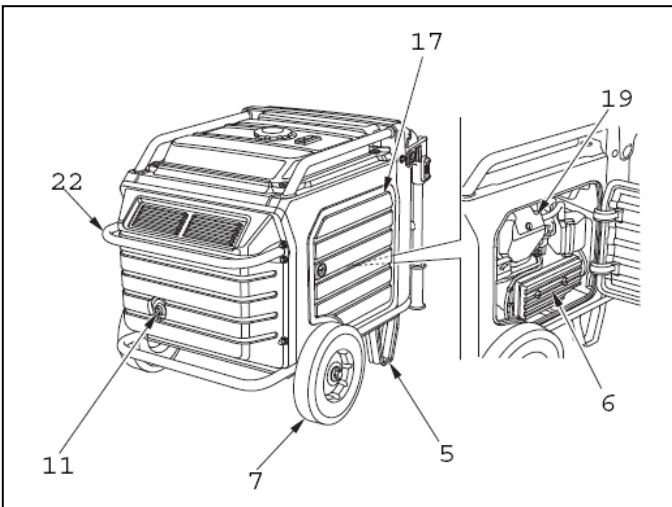

2. MASKINENS HUVUDELAR

2. Styrpanel
3. Skalm
4. Säkring (på insidan)
5. Fot
6. Luftfilter
7. Hjul
8. Bränsletankens kork
9. Bränslemätare
10. Starthandtag

11. Ljuddämpare
13. Jordanslutning
14. Påfyllning/mätsticka, motorolja
15. Serienummer: _____
16. Servicelukka, höger
17. Servicelukka, vänster
18. Avtappningsskruv, motorolja
19. Tändstift
20. Batteri
21. Batteriets servicelukka
22. Skyddsram

2. KONEEN PÄÄOSAT

AISAN KÄYTTÖ

Nosta aisa ylös generaattorin siirtämistä varten. Generaattorin käytön aikana pidä kuljetusaisa ala-asennossa.

HUOLTOLUUKUT

Huoltoluukut avataan kääntämällä ruuvilukko 90 astetta vastapäivään. Oikean huoltoluukun takana on moottoriöljyn täyttö- ja tarkistusaukot. Vasemman luukun takana on sytytystulppa, ilmansuodatin ja polttoaineen suodatinkuppi.

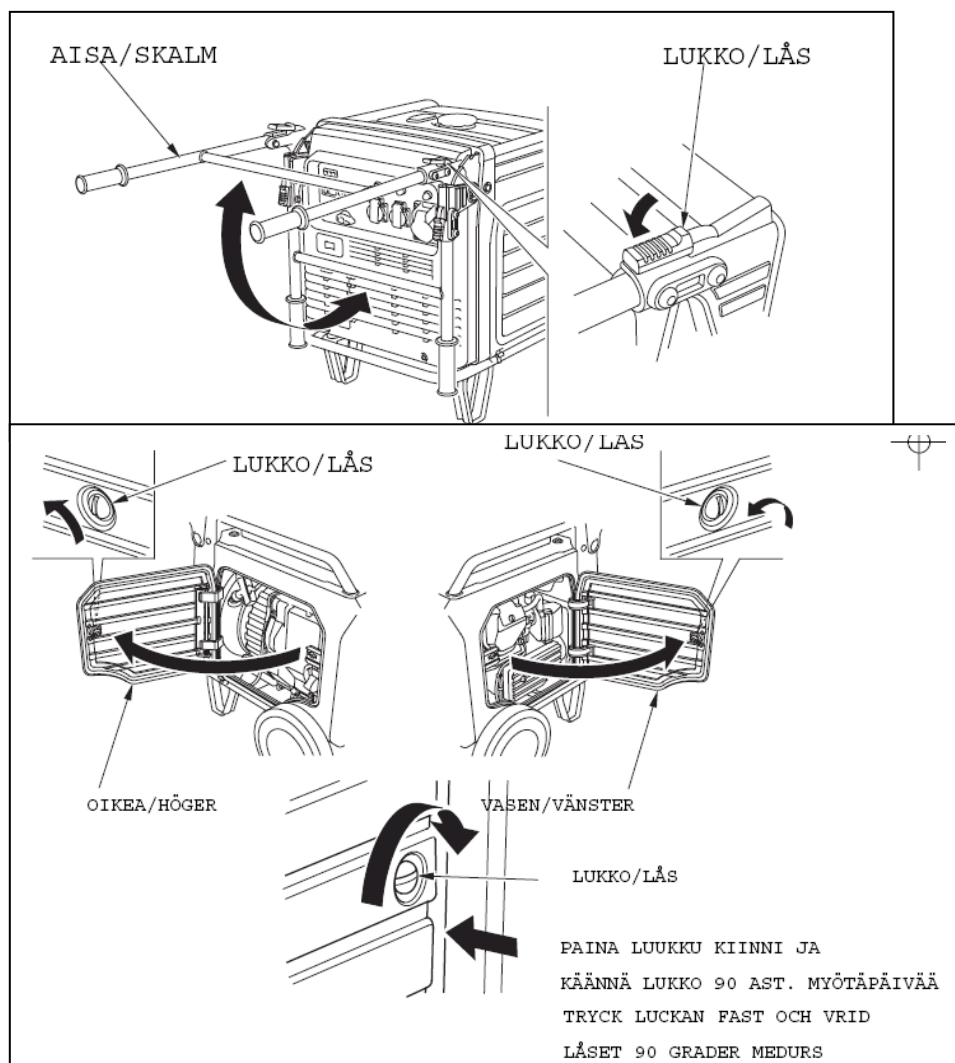

2. MASKINENS HUVUDELAR

ANVÄNDNING AV SKALMEN

För flyttning av generatorm lyft upp skalmen. Vid användning av generatorm håll skalmen i nedre läget.

SERVICELUCKORNA

Öppna luckorna genom att vrida låset 90 grader motsols. Bakom högra luckan finns motoröljans påfyllnings- och kontrollhål. Bakom den vänstra kommer Du åt tändstiftet, luftrenaren och bränslekranens sedimentkopp.

2. KONEEN PÄÄOSAT

- | | |
|----------------------------------------------|-----------------------------------|
| 1. Moottorivirran katkaisin | 6. i-monitorin nappi |
| 2. i-monitori | 7. 230 V pistokkeet |
| 3. Vaihtovirran ulosoton merkkivalo (vihreä) | 8. ECO katkaisin |
| 4. Ylikuormituksen merkkivalo | 9. Polttoainehana |
| 5. Öljyvahdin merkkivalo | 10. Vaihtovirran autom. varokkeet |

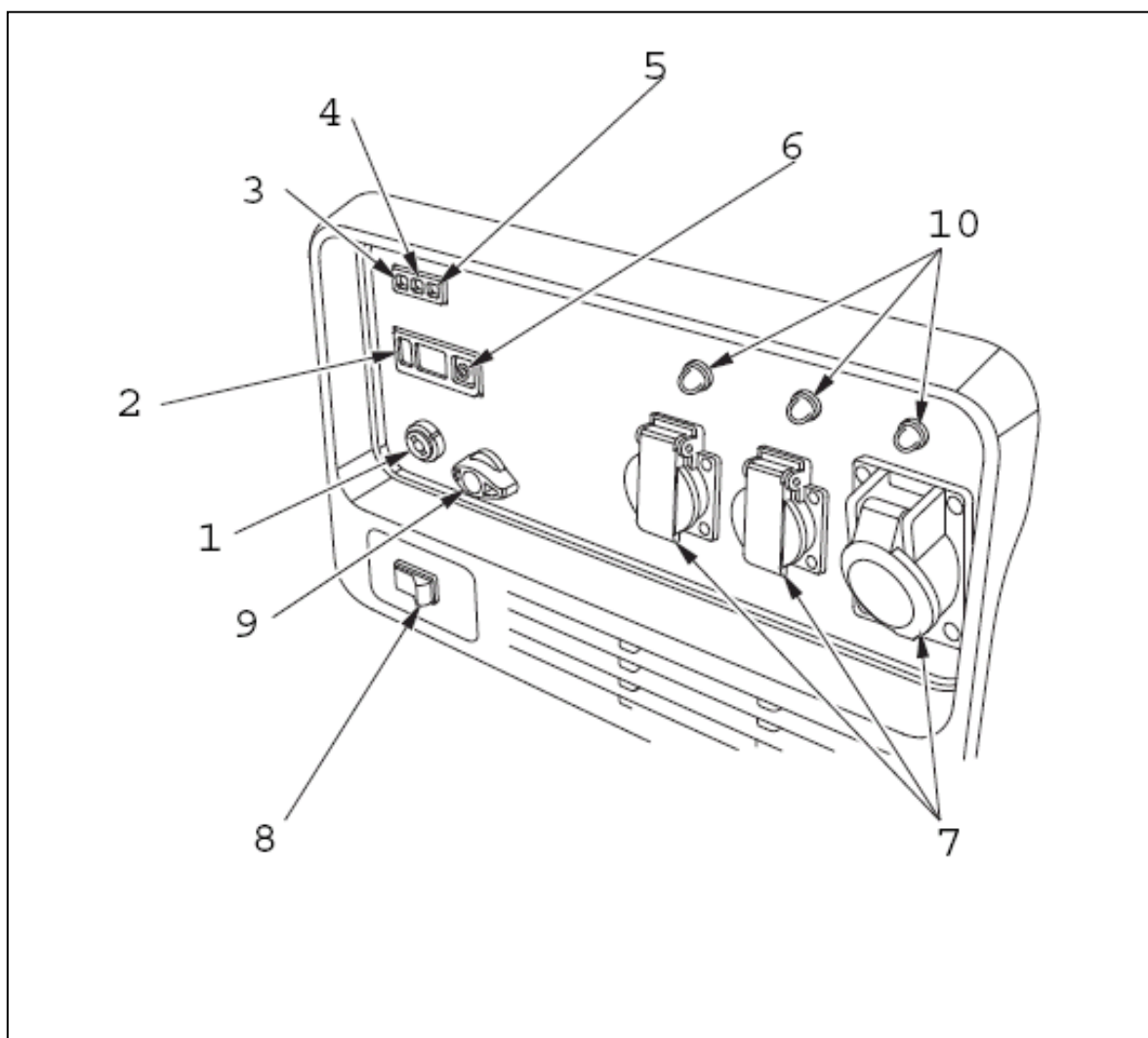

2. MASKINENS HUVUDDLAR

- | | |
|-----------------------------------|-----------------------------------------|
| 1. Motorströmbrytare | 6. i-monitor knapp |
| 2. i-monitor | 7. 230 V uttag |
| 3. Märkeslampa, växelström (grön) | 8. ECO brytare |
| 4. Märkeslampa för överbelastning | 9. Bränslekran |
| 5. Märkeslampa för oljevakt | 10. Autom. säkringarna, växelströmsidan |

2. KONEEN PÄÄOSAT

ECO-KATKAISIN (automaattinen kierrosluvun säädin)

Kun moottori on lämmennyt (2-3 min. jälkeen) kytke automaattinen kierrosluvun ECO-säädin päälle.

Automaattista kierrosluvun säädintä käytettäessä moottorin kierrokset laskevat tyhjäkäynnille kun sähkökoje kytketään pois päältä ja nousevat jälleen kun koje kytketään päälle.

- ECO-asento on suositeltava, koska se säästää polttoainetta.
- Automaattinen kierrosluvun säädin ei toimi tyydyttävästi jos generaattoria ylikuormitetaan, tai jos kuormitus on alle 1 A.
- Moottorin lämpeneminen kestää kauemmin jos automaattinen kierrosluvun säädin on päällä.

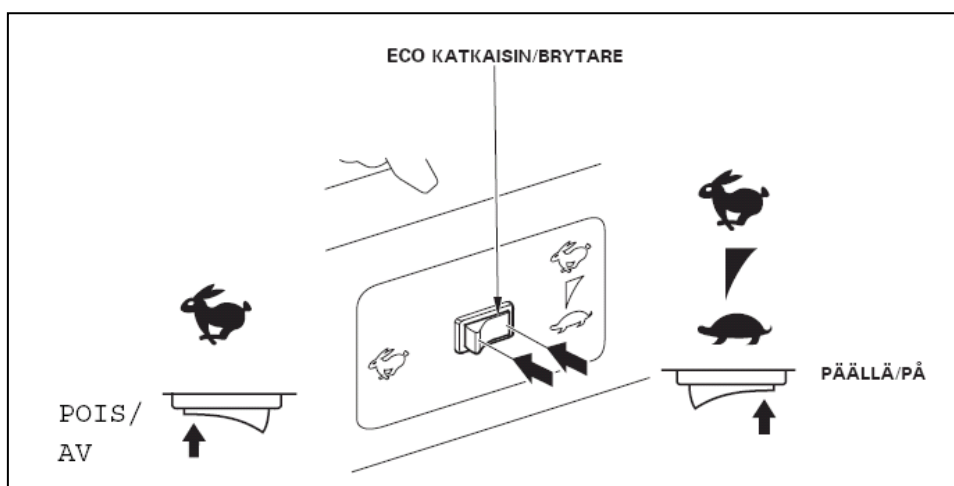

2. MASKINENS HUVUDELAR

ECO-OMVÄXLINGSBRYTARE (automatisk varvtalsreglering)

När motorn blivit uppvärmd (efter 2-3 min.), koppla på den automatiska ECO-varvtalsregleringen.

När den automatiska varvtalsregleringen används sjunker motorns varvtal automatiskt till tomgång när den elektriska anslutningen kopplas ifrån och återgår till nominellt varvtal när generatoren återbelastas.

- ECO-läge rekommenderas för att minimera bränsleförbrukningen under drift.
- Den automatiska varvtalsregleringen fungerar inte när den elektriska belastningen är under 1 A.
- Automatregleringen fungerar inte tillfredställande om generatoren överbelastas.
- Det tar längre tid att värma upp motorn om den automatiska varvtalsregleringen är inkopplad.

2. KONEEN PÄÄOSAT

ÖLJYVALVONTAJÄRJESTELMÄ

Järjestelmä pysäyttää moottorin ennen kuin moottoriöljyn määrä on laskenut alle sallitun tason. Välttääksesi öljyn määrän vähentymisestä johtuvan moottorin pysäytyksen, on järkevää tarkistaa moottoriöljyn määrä silmämääräisesti säännöllisesti.

Jos moottoria yritetään käynnistää liian vähäisellä öljymäärällä, moottori ei käynnisty, mutta punainen varoitusvalo vilkkuu. Lisäksi monitorissa vilkkuu sana "OIL". Lisää moottoriin öljyä ylärajaan saakka suositellulla moottoriöljyllä.

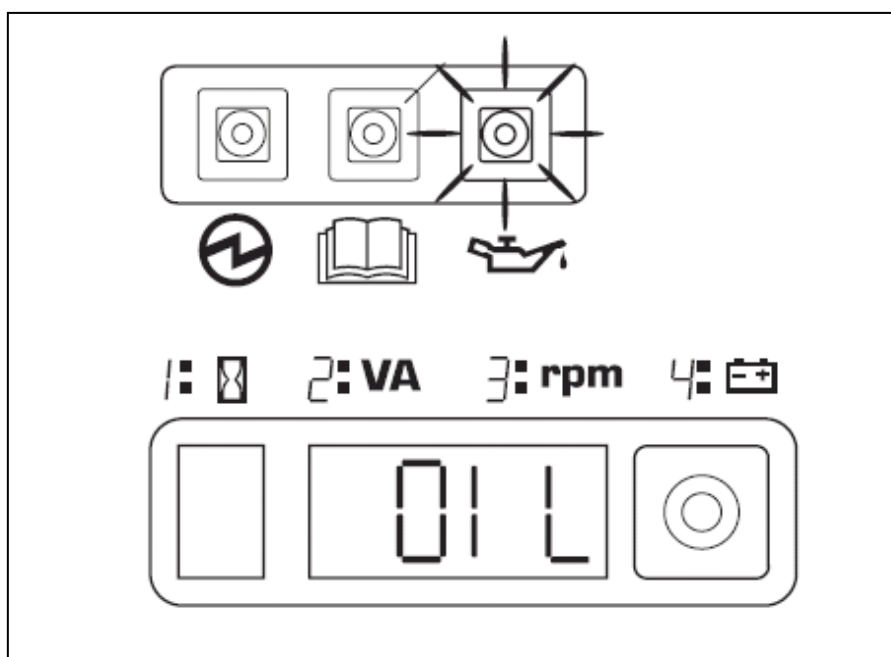

2. MASKINENS HUVUDELAR

OLJEÖVERVAKNINGSSYSTEM

När oljemängden i motorn sjunker under en viss nivå stoppar oljeövervakningssystemet motorn automatiskt. För att undvika oväntade avbrott är det dock tillrådligt att kontrollera oljenivån regelbundet.

Den röda kontrollampan samt "OIL" ordet i monitoren blinkar när oljeövervakningssystemet är aktiverat. Motorn startar inte om oljenivån är för låg. Om detta inträffar bör olja fyllas till max. nivå.

2. KONEEN PÄÄOSAT

i-monitori

i-monitori näyttää käyttäjälle (kun generaattori on käynnissä) kokonaiskäyttötuntimäärän, generaattorin ulostulon, moottorin kierrosluvun, akun jännitteen ja vikailmoituksen. Näytön eri toiminnot valitaan painamalla i-monitori painiketta.

i-monitorin käyttö

Käynnistyksen aikana, i-monitorin näyttö ja kaikki kolme merkkivaloa vilahtaa kerran yhtäaikaaisesti. i-monitorin tilasta ja kolmesta merkkivalosta voidaan tarkastaa eri asioita. Ensinnä, kun generaattori on käynnissä, ulostulon merkkivalo (vihreä) ja i-monitorin näyttö jäävät esille.

Taustavalo vilkkuu

Kun moottorin virtakytkin käännetään ON asentoon ja moottoria ei käynnistetä 30 sekunnin kuluessa, alkaa näyttö vilkkumaan. Käynnistä moottori tai käännä moottorin virtakytkin OFF asentoon.

2. MASKINENS HUVUDELAR

i-monitor

i-monitorn visar åt brukaren, då generatören används, den totala användningstiden, generatorns utkommande effekt, motorns varvtal, batteriets spänning samt felkoden. Genom att trycka på i-monitorns knapp fås de olika funktionerna fram.

Användning av i-monitorn

Vid startning blinkar alla märkeslampor samt displayen en gång. Ur i-monitorn samt från de tre märkeslamporna kan vi få ut olika informationer. Då generatören är igång bör utgångseffektens märkeslampa (grön) lysa hela tiden tillika med att i-monitorns display är påslagen.

Bakgrundsbelysningen blinkar

Då motorströmbrytaren vrids i läge ON och motorn inte startas inom 30 sekunder börjar displayen blinka. Starta motorn eller för motorströmbrytaren i läge OFF.

2. KONEEN PÄÄOSAT

i-monitorin näyttö

i-monitorin näyttö on jaettu kahteen osaan. Yksi numeroinen näyttö ilmoittaa numerolla 1-4 mikä toiminto on valittu. Nelinumeroinen näyttö ilmoittaa kokonaiskäyttötuntimäärän, generaattorin ulostulon, moottorin kierrosluvun, akun jännitteen tai vikailmoituksen.

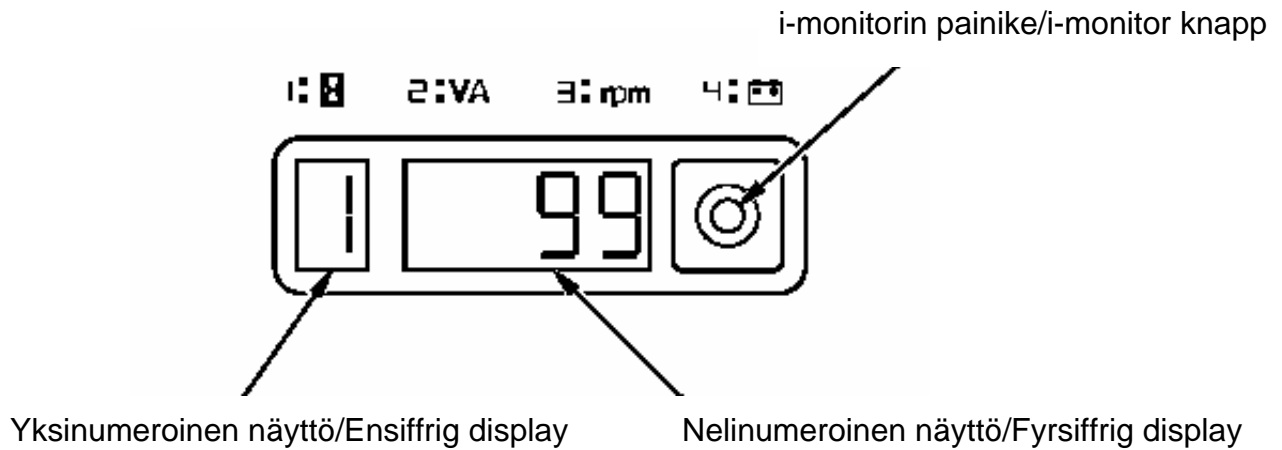

2. MASKINENS HUVUDELAR

i-monitorns display

Displayen är delad i två delar. I den mindre (en nummer visas) visas med numret 1-4 vilken funktion är i bruk. Fyrnummerdisplayen visar totala brukstimmarna, generatorns utgående effekt, motorns varvtal, batteriets spänning samt felkoden.

2. KONEEN PÄÄOSAT

i-monitorin näytön toiminto 1 – kokonaiskäyttötuntimäärä

Tämä toiminto näyttää generaattorin kokonaiskäyttötuntimäärän. Kun generaattori on käynnissä, kertyy tuntimäärä näyttöön. Jos käyttötuntimäärä on alle yksi tunti, on näytössä numero "0". Kun tuntimäärä kasvaa, myös näytön määrä kasvaa, "1", "2" jne. Tuntimäärä auttaa kartoittamaan huollon tarvetta.

i-monitorin näytön toiminto 2 – generaattorin ulostulo

Tämä toiminto näyttää generaattorin ulostulon noin lukemana näytössä. Ulostulon lukema ilmoitetaan lukemana VA (voltti-amppeeri). Ulostulon arvo ei ole tarkka ja sitä tulee käyttää vain viitteellisenä. Ulostulon näyttö ilmaantuu vasta kun generaattoriin on liitetty kuormaa.

i-monitorin näytön toiminto 3 – moottorin kierrosluku

Tämä toiminto näyttää moottorin kierrosluvun lukemalla kierroksia/minuutti.

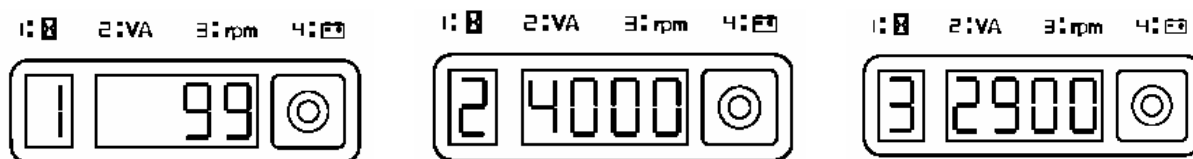

2. MASKINENS HUVUDELAR

i-monitorns display funktionsnummer 1 – den totala brukstiden

Denna funktion visar den totala brukstiden av generatoren. Om brukstiden är under 1 timme visas timantalet "0". Då timantalet ökar visas det i displayen, "1", "2" osv. Timmätaren är ett perfekt hjälpmedel för kontroll av serviceintervallerna.

i-monitorns display funktionsnummer 2 – generatorns utgående effekt

Denna funktion visar den ifrågavarande brukseffekten för stunden. Brukseffekten visas såsom VA (volt-ampere). Effekten som visas är inexakt och bör beaktas såsom ungefärlig. Displayen visar först då belastning är påkopplad.

i-monitorns display funktionsnummer 3 – motorns varvtal

Denna funktion visar motorns varvtal/minut.

2. KONEEN PÄÄOSAT

i-monitorin näytön toiminto 4 – akun jännite
Tämä toiminto näyttää akun varaustilan voltteina.

i-monitorin näyttö alhaisesta akun varauksesta
Jos moottorin virtakytkintä käännettäessä START asentoon ilmestyy näyttöön merkki ”batt”, on akun varaustila liian alhainen moottorin käynnistykseen. Käytä tällöin käsikäynnistintä ja lataa ja tarkasta akku.

i-monitorin vikailmoitus
Jos generaattorin toiminnossa ilmenee virhetoiminto, ilmestyy näyttöön vikailmoitus. Jos näin käy, ota yhteys valtuutettuun Honda myyjään.

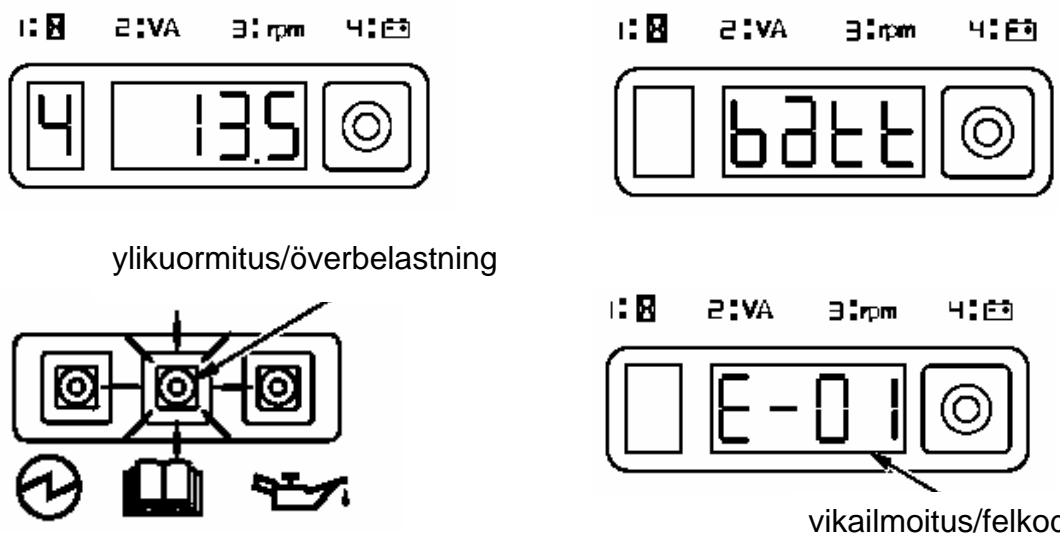

2. MASKINENS HUVUDELAR

i-monitorns display funktionsnummer 4 – batteriets spänning
Denna funktion visar batteriets spänning i Volt.

i-monitorns display vid visning av för låg spänningsnivå i batteriet
Då displayen visar ”batt”, då motorströmbrytaren förs i läge START, är batteriets spänningsnivå för låg. Vid detta tillfälle bör motorn startas manuellt. Ladda batteriet och kontrollera dess skick.

i-monitorns felkod
Om det i displayen visas en felkod vid bruk av aggregatet bör man ta kontakt med Honda försäljaren.

3. TOIMENPITEET ENNEN KÄYTTÖÄ

GENERAATTORIN PITÄÄ OLLA SUORASSA MOOTTORI PYSÄYTETTYNÄ.

1. TARKISTA ÖLJYMÄÄRÄ (avaa oikea huoltoluukku)

- Irrota öljyntäyttötulppa/mittatikku (1) ja kuivaa mittatikku.
- Tarkista öljymäärä: ÄLÄ KIERRÄ MITTATIKKUA KIINNI.
- Tarvittaessa lisää suositeltua moottoriöljyä mittatikon ylärajamerkkiin (3) .

ÖLJYMÄÄRÄ: 1,1 l

Käytä aina SE-luokituksen laatuvaatimukset täyttävää moottoriöljyä (tai korkeampi). SAE 5W-30 on yleensä suositeltavaa kaikissa lämpötiloissa. Katso taulukkoa.

MOOTTORIÖLJY ON TÄRKEÄ MOOTTORIN TOIMIVUUTEEN JA KÄYTTÖIKÄÄN VAIKUTTAVA TEKIJÄ. MOOTTORIN KÄYTTÄMINEN LIIAN PIENELLÄ ÖLJYMÄÄRÄLLÄ VOI AIHEUTTAA MOOTTORIVAURIOITA.

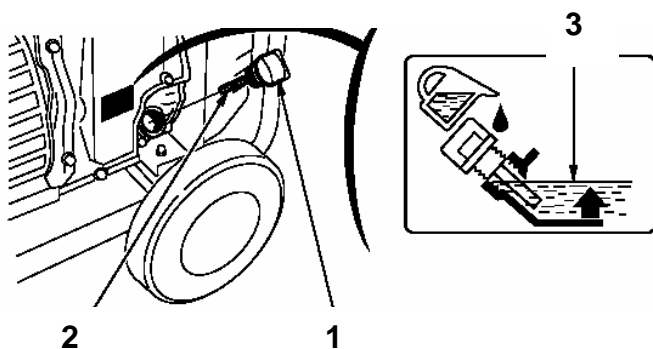

1. Öljyntäyttötulppa/Oljepåfyllningsplugg
2. Mittatikku/Mätsticka
3. Ylärajamerkki/Maxnivå

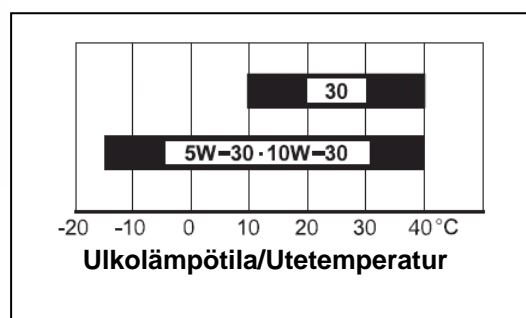

3. ÅTGÄRDER FÖRE START

GENERATORN SKALL STÅ HORIZONTALT MED MOTORN STOPPAD.

1. KONTROLLERA OLJENIVÅN (öppna högra serviceluckan)

- Ta bort oljepåfyllningspluggen/mätstickan (1) och torka mätstickan.
- Checka oljemängden: MÄTSTICKAN SKRUVAS INTE VID MÄTNING.
- Fyll på med rekommenderad motorolja till maximinivå (3).

OLJENIVÅ: 1,1 l

Använd alltid SE-klassificerad motorolja (eller högre). SAE 5W-30 är såkallad av året-runt-typ. Se tabell.

MOTOROLJAN ÄR EN BETYDANDE FAKTOR SOM PÅVERKAR MOTORNENS GÅNG OCH LIVSLÄNGD. KÖRNING MED FÖR LITEN OLJEMÄNGD KAN ORSAKA SKADOR I MOTORN.

3. TOIMENPITEET ENNEN KÄYTTÖÄ

2. TARKISTA POLTTOAINEMÄÄRÄ

- Käytä puhdasta, lyijytöntä bensiiniä (95E).
- Kierrä polttoainesäiliön korkki kunnolla kiinni bensiinin lisäämisen jälkeen.

Älä koskaan käytä öljybensiiniseosta tai epäpuhdasta bensiiniä. Älä päästä likaa, pölyä ja vettä polttoainesäiliöön.

VAROITUS!

- * Bensiini on erittäin tulenarkaa ja herkästi räjähtävää tietyissä olosuhteissa. Lisää bensiini hyvin tuuletetussa paikassa ja PYSÄYTÄ MOOTTORI LISÄÄMISEN AJAKSI.
- * Vältä tupakoimista, avotulta ja kipinöitä bensiinin lisäämis- ja säilytyspaikan läheisyydessä.
- * Älä lisää bensiiniä liikaa. Tarkista, että polttoainesäiliön korkki on sulkeutunut kunnolla.
- * Vältä bensiinin läikyttämistä. Kaasuuntunut tai läikkynyt bensiini leimahtaa herkästi. Jos bensiiniä on päässyt läikkymään, pyyhi se pois ennen moottorin käynnistämistä.

POLTTOAINESÄILIÖN TILAVUUS: 16,5 l

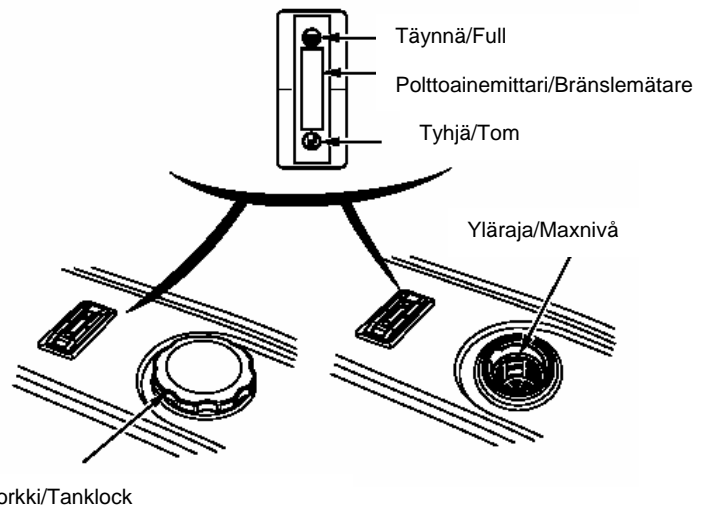

3. ÅTGÄRDER FÖRE START

2. KONTROLLERA BRÄNSLENIVÅN

- Använd ren, blyfri bensin (95E).
- Skruva fast tanklocket ordentligt efter påfyllning.

Blanda aldrig olja i bensinen och undvik att få smuts och vatten i tanken.

VARNING!

- * Bensin är mycket lättantändlig och explosiv under vissa förhållanden. Fyll på bensin i ett väl ventilerat utrymme och MED MOTORN STOPPAD.
- * Undvik rökning, öppen eld och gnistor under bränslepåfyllning eller i utrymmen där bensin förvaras.
- * Fyll inte tanken för full och kontrollera att tanklocket är ordentligt stängd.
- * Undvik spill vid bränslepåfyllning. Bensinångor eller spill kan antändas. Om bensin har spillts ut, skall man kontrollera att ytan är torr innan motorn startas.

BRÄNSLETANKENS VOLYM: 16,5 l

4. MOOTTORIN KÄYNNISTYS

TARKISTA, ETTEI MINKÄÄNLAISTA SÄHKÖKOJETTA OLE KYTKETTY GENERAATTORIIN ENNEN KÄYNNISTÄMISTÄ.

SÄHKÖKÄYNNISTYS

1. Käännä polttoainehana asentoon auki (ON).
2. Kytke automaattinen kierosluvun säätimen katkaisin (ECO-katkaisin) pois päältä, OFF-asentoon. Tällöin moottori lämpenee nopeammin.
3. Vie moottorivirran katkaisin START-asentoon (=käynnistys). Älä käytä käynnistysmoottoria yhtäjaksoisesti enemmän kuin 5 sek. Anna käynnistinmoottorin levätä 10 sek. ennen kuin yrität uudestaan.
4. Kun moottori on käynnistynyt anna sen käydä lämpimäksi muutaman minuutin ajan (2-3 min.). Kytke tämän jälkeen automaattinen kierosluvun säädin päälle (ON-asentoon).

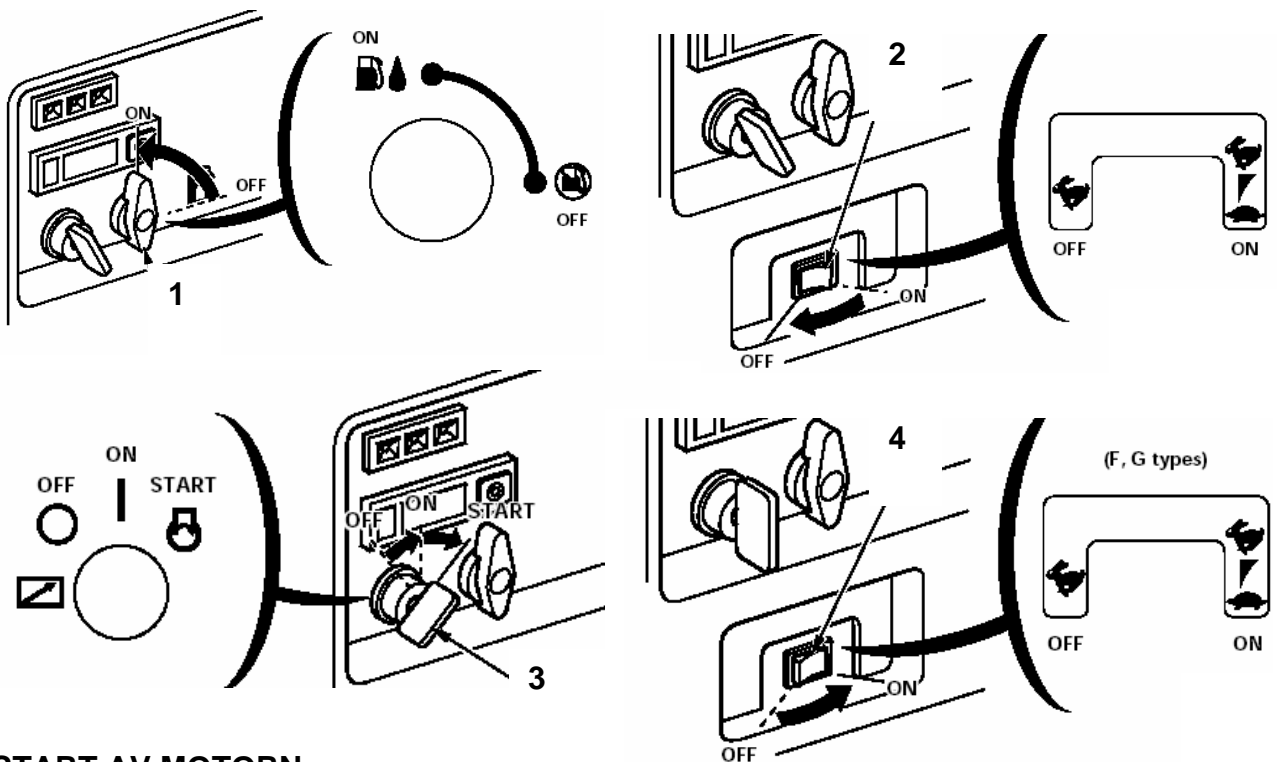

4. START AV MOTORN

FÖRE START AV MOTORN SE TILL ATT INGEN ELEKTRISK APPARATUR ÄR KOPPLAD TILL GENERATORN.

ELEKTRISK START

1. Vrid bränslekranen till läge öppen (ON).
2. Koppla ifrån den automatiska varvtalsregleringen (ECO-brytaren) i OFF läge. Sålunda varms motorn snabbare upp.
3. För motorströmbrytaren i läge START. Använd inte startmotorn en längre tid än 5 sek. Låt startmotorn vila i 10 sek. innan nytt startförsök görs.
4. Varmkör motorn i några minuter (2-3 min.) innan den automatiska varvtalregleringen påkopplas, ECO-brytaren i ON-läge.

4. MOOTTORIN KÄYNNISTYS

KÄSIKÄYNNISTYS (avaa oikea huoltoluukku)

1. Käännä polttoainehana asentoon auki (ON).
2. Kytke automaattinen kierrosluvun säätimen katkaisin (ECO-katkaisin) pois päältä, OFF-asentoon. Tällöin moottori lämpenee nopeammin.
3. Vie moottorivirran katkaisin ON-asentoon.
4. Vedä käynnistinnarukahvasta kunnes tunnet vastustusta. Nykäise sitten voimakkaasti moottorin käynnistämiseksi. ÄLÄ PÄÄSTÄ KAHVASTA IRTI MOOTTORIN KÄYNNISTYTTYÄ, VAAN PALAUTA SE HITAASTI KÄDELLÄ PAIKOILLEEN.
5. Kun moottori on käynnistynyt anna sen käydä lämpimäksi muutaman minuutin ajan (2-3 min.). Kytke tämän jälkeen automaattinen kierrosluvun säädin päälle (ON-asentoon).

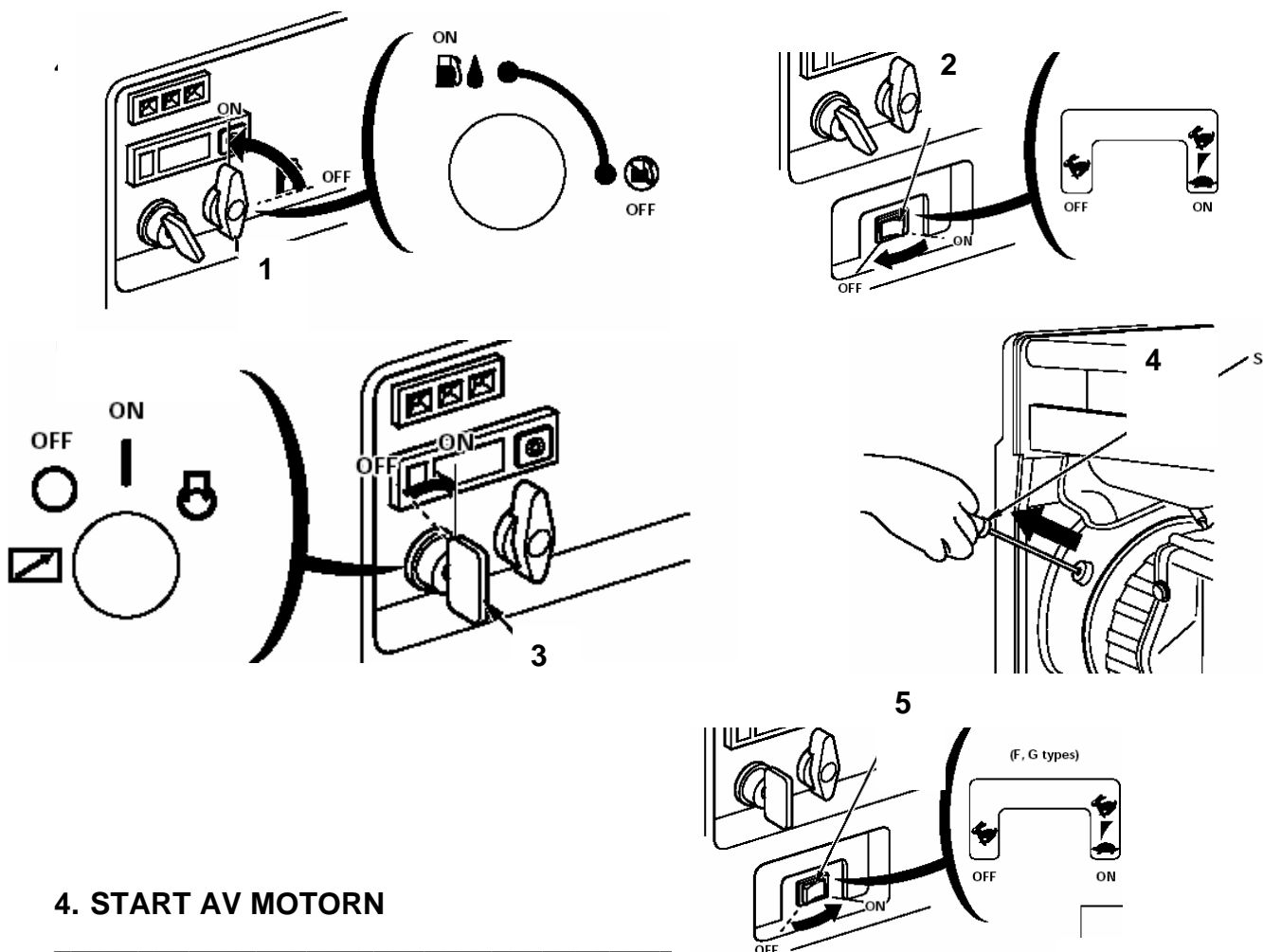

4. START AV MOTORN

MANUELL START (öppna högra serviceluckan)

1. Vrid bränslekranen till läge öppen (ON).
2. Koppla ifrån den automatiska varvtalsregleringen (ECO-brytaren) i OFF läge. Sålunda varms motorn snabbare upp.
3. Ställ motorströmbrytaren i läge ON.
4. Dra i starthandtaget tills du känner motstånd. Ryck därefter kraftigt så att motorn startar. LÅT INTE STARTSNÖRET GÅ TILLBAKA AV SIG SJÄLV UTAN FÖR DET TILLBAKA LÅNGSAMT FÖR HAND.
5. Varmkör motorn i några minuter (2-3 min.) innan den automatiska varvtalregleringen påkopplas, ECO-brytaren i ON-läge.

5. AGGREGAATIN KÄYTTÖ

YLEISET TURVALLISUUSOHJEET

1. Aggregaatin käyttäjän on tunnettava laitteen toiminnot ja tarpeen vaatiessa pystyttävä se nopeasti sammuttamaan. Epäpäteivät henkilöt eivät saa aggregaattia käyttää.
2. Huolehdi, etteivät pienet lapset tai eläimet pääse aggregaatin lähelle laitteen ollessa käynnissä.
3. Suorita aina yleistarkastus ennen sen käynnistystä.
4. Aggregaatin on käytön aikana oltava vähintään yhden metrin päässä rakennuksista ja muista koneista
5. Älä käytä aggregaattia suljetussa tilassa, sillä pakokaasun sisältämä hiilimonoksidi on myrkyllistä ja suuressa määrin hengitettynä jopa tappavaa. Huolehdi aina riittävästä tuuletuksesta.
6. Sijoita aggregaatti aina vaakasuoraan asentoon. Kallellaan olevasta aggregaatista voi valua bensiiniä ulos.
7. Muista aina olla riittävän varovainen bensiiniä käsitellessäsi, sillä se on erittäin helposti syttyvää. Säilytä bensiiniä ainoastaan tähän tarkoitukseen valmistetussa kanisterissa, äläkä koskaan jätä bensiinikanisteria tai bensiiniä sisältävää aggregaattia vaarallisiin paikkoihin. Bensiiniä käsiteltäessä ei lähialueella saa tupakoida eikä esiintyä avointa liekkiä tai kipinöitä. Suorita aggregaatin tankkaus hyvin tuuletetussa tilassa. Älä koskaan tankkaa aggregaattia sen ollessa käynnissä tai edes kuuma. Jos bensiiniä on päässyt valumaan ulos älä käynnistä aggregaattia ennen kuin bensiini on täysin haihtunut. Muista aina sulkea bensiinihanana aggregaatin käytön jälkeen. Vältä toistuvaa ihokosketusta ja myös bensiinihöyryjen hengittämistä. Noudata kaikkia paloturvallisuusmääräyksiä aggregaattia varastoidessasi.

5. ANVÄNDNING AV GENERATORN

ALLMÄNNA SÄKERHETSFÖRESKRIFTER

1. Person som använder aggregatet bör känna väl till hur produkten fungerar och vid behov kunna stoppa aggregatet snabbt. Okunniga personer får inte använda aggregatet.
2. Se till att barn och djur hålls borta från aggregatet då det är i bruk.
3. Före start av aggregatet gör alltid en allmän kontroll.
4. Aggregatet vid bruk bör vara minst 1 m från närmaste byggnad eller annan maskin.
5. Använd inte aggregatet inomhus. Avgaserna innehåller kolmonoxid som är livsfarligt att inandas. Se till att ventilationen är tillräcklig där aggregatet används.
6. Placera aggregatet alltid på plan yta. Från ett aggregat som lutar finns det möjlighet till bränsleläckage.
7. Bensin är mycket brandfarligt och explosivt under vissa förhållanden. Fyll på bensin i ett väl ventilerat utrymme och med motorn stoppad. Undvik rökning. Öppen eld och gnistor under bränslepåfyllning eller i utrymmen där bensin förvaras. Fyll inte tanken för full (det skall inte vara bensin i tankhalsen). Efter påfyllning, kontrollera att tanklocket är ordentligt stängt. Undvik spill vid bränslepåfyllning. Bensinångor eller spill kan antändas. Om bensin har spillts ut, skall man kontrollera att ytan är torr innan motorn startas. Undvik att få hudkontakt med bensin. Undvik att inanda bensinångor. Förvaras utom räckhåll för barn.

5. AGGREGAATIN KÄYTTÖ

8. Varo koskemasta aggregaatin sytytystulpan johtoon, pakoputkeen tai liikkuviin osiin aggregaatin ollessa käynnissä.

9. Älä koskaan käsittele aggregaattia märin käsin sen ollessa käynnissä, koska sähköiskun vaara on tällöin olemassa.

10. Mikäli käytössä on useampia aggregaatteja ja/tai työalueella käytetään myös verkkovirtaa, varmista, etteivät laitteiden virtapiirit pääse kytkeytymään toisiinsa. Tästä voi olla seurauksena sekä henkilövahinkoja että laitevaurioita.

11. Jos aggregaatti on pakko kytkeä verkkoon, saa kytkennän suorittaa vain sähköalan ammattilainen.

12. Aggregaatin vääränlainen kytkeminen sähköverkkoon voi aiheuttaa sähköiskun verkkovirralla työskentelevälle henkilölle, minkä lisäksi seurauksena voi olla aggregaatin tai johtojen palaminen.

13. Lue huolellisesti myös seuraavilla sivuilla olevat käyttöohjeet. Niissä on lisää aggregaatin turvallista käyttöä koskevia ohjeita.

5. ANVÄNDNING AV GENERATORN

8. Vidrör inte rörliga delar, högspänningkabeln till tändstiftet samt ljuddämparen då aggregatet är i gång.

9. Vidrör inte aggregatet med våta händer då aggregatet är i gång. Det finns risk för el-stöt.

10. Om flere aggregat är i bruk samtidigt och/eller det används nätström samtidigt under arbetet, se till att olika produkters strömkretsar inte kopplas till varandra. Det finns risk för personskada eller produktskada i ett sådant fall.

11. Om aggregatet bör kopplas till nätet, är det endast lovligt att utföras av personer som är auktoriserade att göra el-installationer.

12. Om aggregatet kopplas fel till nätet, finns det risk för personskada eller produktskada.

13. Bekanta dig noggrant med denna instruktionsbok, i synnerhet säkerhetsföreskrifterna.

5. AGGREGAATIN KÄYTTÖ

Honda on rakentanut tämän aggregaatin mahdollisimman turvallisesti käyttää. Väärin käytettynä sähköiskun vaara on kuitenkin aina olemassa, joten lue kaikki ohjeet huolellisesti.

VAROITUS:

- * Älä kytke aggregaattia sähköverkkoon.
- * Älä pidä mitään sähkölaitteita kytkettynä aggregaatin käynnistyksen aikana.
- * Älä tee mitään muutoksia aggregaatin sisäisiin kytkentöihin.
- * Älä tee mitään muutoksia aggregaatin moottoriin.
- * Käytä vain hyväkuntoisia ja suojaeristykseltään luokkaan 2 kuuluvia sähkölaitteita. Jos muunlaisten laitteiden käyttö on välttämätöntä, täytyy kytkentä tehdä kaapelilla, jossa on myös suojohto.
- * Varmista, että käytettäville sähkölaitteille ilmoitetut jännitearvot ovat aggregaattiin sopivat.
- * Jatkojohtoja käytettäessä on turvallisuuden kannalta erittäin tärkeää, että ne ovat hyvässä kunnossa. Tarkasta siis jatkojohdot riittävän usein ja vaihda hiemankin vialliset johdot heti uusiin. Huomaa myös, että jatkojohtojen on oltava kuhunkin työhön sopivat sekä pituutensa että poikkipinta-alansa osalta. Poikkipinta-alaltaan 1,5 mm² olevien johtojen yhteispituus ei saa olla suurempi kuin 60 metriä, eikä 2,5 mm²:n johtojen suurempi kuin 100 metriä.

5. ANVÄNDNING AV GENERATORN

Honda har byggt denna generator så säker som möjligt. Vid bruksfel finns det dock alltid risk för el-stötsfara. Vänligen läs igenom säkerhetsföreskrifterna noggrant.

VARNING:

- * Koppla inte aggregatet till nätet.
- * Vid start se till att ingen apparat är kopplad till aggregatet.
- * Gör inga ändringar på aggregatets inre el-koppling.
- * Gör inte ändringar på motorn till aggregatet.
- * Använd elapparatur av elskyddsklass 2 (isoleringsklass 2). Om det är nödvändigt att använda annan elapparatur, bör den kopplas till aggregatet med el-kabel som har skyddsledning.
- * Kontrollera att apparaten som används bör ha samma spänning som aggregatet avger.
- * Vid användning av förlängningskabel är det mycket viktigt att den är i gott skick. Kontrollera därför alltid kabeln före bruk och byt genast ut felaktig kabel till felfri. Se även till att rätt sorts kabel används angående längd och areal. Kabel med ledningsareal på 1,5 mm² får inte överskrida en längd på 60 meter och ledningsareal på 2,5 mm² 100 meter.

5. AGGREGAATIN KÄYTTÖ

* Älä käytä aggregaattia elektronisten laitteiden kuten televisioiden, HIFI-laitteiden tai tietokoneiden virtalähteenä, elleivät ne varmasti ole aggregaattikäyttöön sopivia.

* Vältä aggregaatin ylikuormitusta. Noudata seuraavia ohjeita, jotta aggregaatti toimii mahdollisimman tehokkaasti:

- Varmista, ettei käytettävien sähkölaitteiden yhteensä vaatima teho ylitä aggregaatin antotehoa.
- Huomaa, että moottorikäyttöisten laitteiden vaatima teho voi käynnistysvaiheessa olla moninkertainen ilmoitettuun nimellistehoon verrattuna. Kysy tarvittaessa lisätietoa Honda-jälleenmyyjältä.
- Älä ylitä ilmoitettuja virranvoimakkuuksia.

* Aggregaattia ei saa käyttää nimellistehollaan, mikäli jäähtyminen on ilmastollisten olosuhteiden vuoksi rajoitettua, vaan tällöin on sähkönkulutusta vähennettävä. Ihanteelliset käyttöolosuhteet ovat seuraavat:

- ilmanpaine 100 kPa (1 bar)
- lämpötila 25°C
- ilmankosteus 30%

5. ANVÄNDNING AV GENERATORN

Använd inte aggregatet som strömkälla för känslig elektronisk apparatur såsom TV, HIFI-apparater eller datorer om de inte är lämpade för aggregatbruk.

* Undvik att överbelasta generatorn. Följ följande instruktioner för att aggregatet skall fungera så effektivt som möjligt.

- Kontrollera att totala effekten som behövs för apparaturen inte överstiger den effekt generatorn kan leverera.
- Lägg märke till att starteffekten på elmotorn är mångfaldig elmotorns märkeffekt. Tag kontakt för mera information med elmotorns leverantör eller Honda återförsäljaren.

* Aggregatets nominella effekt får inte brukas om kylningen av aggregatet är reducerat på grund av yttre förhållanden (väderlek). I sådant fall bör elförbrukningen minskas. Följande förhållanden är idealförhållande:

- lufttryck 100 kPa (1 bar)
- temperatur 25°C
- densitet 30%

5. AGGREGAATIN KÄYTTÖ

Maadoittamalla aggregaatti vältetään mahdollisesti viallisten sähkökojeiden aiheuttamilta sähköiskuilta. Kytke generaattorin maadoitusliitin (1) suuripoikki-pintaisella johdolla maadoituspuikkoon.

Maksimiteho suositellaan käytettäväksi vain hetkellisesti, enintään 30 min.

Älä ylitä jatkuvassa käytössä nimellistehoä.

Tarkista aina kulutuskojeen tarvitsema teho.

Monet sähkömoottorit tarvitsevat käynnistyessään virtaa huomattavasti nimellistä enemmän, jopa 3-7 kertaa enemmän.

Älä ylitä sallittua virta-arvoa.

Älä koskaan liitä aggregaattia verkkovirtapiiriin. Tämä saattaa vaurioittaa generaattoria ja kodin sähkölaitteita.

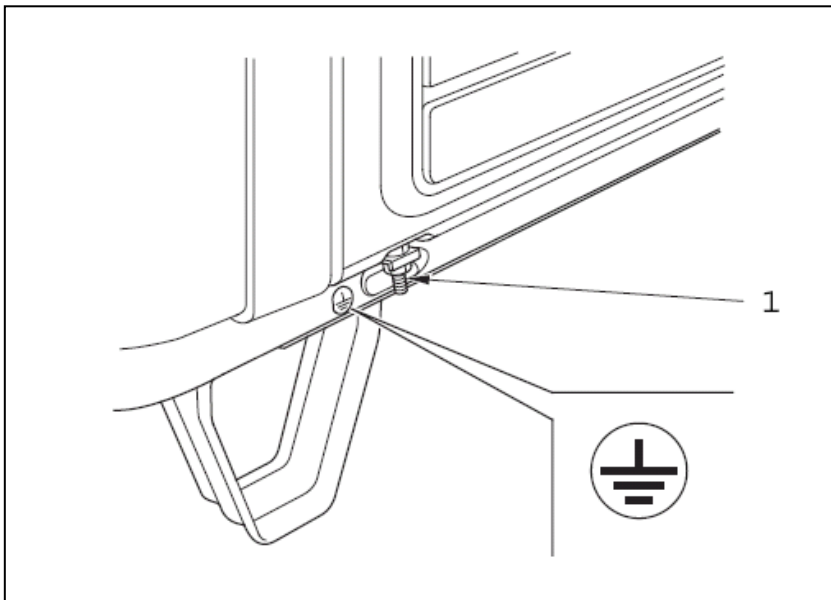

5. ANVÄNDNING AV GENERATORN

För att undvika elektriska stötar som följd av felaktig användning, skall aggregatet jordas med kabel och spett via jordterminalen (1).

Begränsa max. effekt till en tid under 30 min.

Vid kontinuerlig körning får effektuttaget inte överskrida den nominella effekten.

Kontrollera alltid elapparatens märkeseffekt.

För en elmotor går det åt 3-7 ggr mer effekt vid startögonblicket än vad märkeffekten är.

Överskrid inte angiven strömgräns.

Anslut inte aggregatet till nätuttag, emedan detta kan skada generatorn samt installationer och elapparater i fastigheten.

5. AGGREGAATIN KÄYTTÖ

1. Käynnistä moottori ja varmistu, että vaihtovirran ulosoton merkkivalo (2, vihreä) syttyy.
2. Yhdistä kulutuskoje generaattoriin.

Varmistu, että käyttämäsi kulutuskojeet ovat kunnossa, ennen kuin kytket ne generaattoriin. Jos käyttämäsi laite ei toimi normaalisti, käy epätasaisesti tai pysähtyy yhtäkkiä, pysäytä generaattori välittömästi. Irrota laite generaattorista ja tutki mikä on aiheuttanut vian.

Huom! Jos ylikuormituksen merkkivalo syttyy (1, punainen), vähennä kuormaa ja odota muutama minuutti ennen seuraavaa kuormitusta.

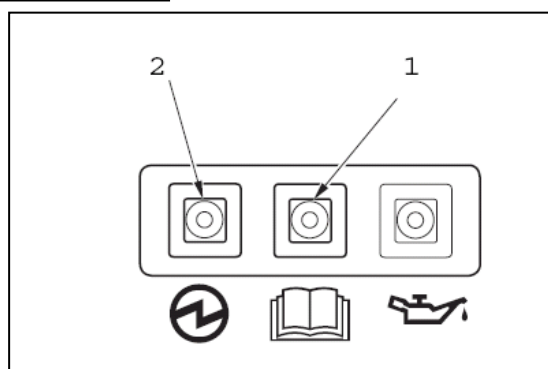
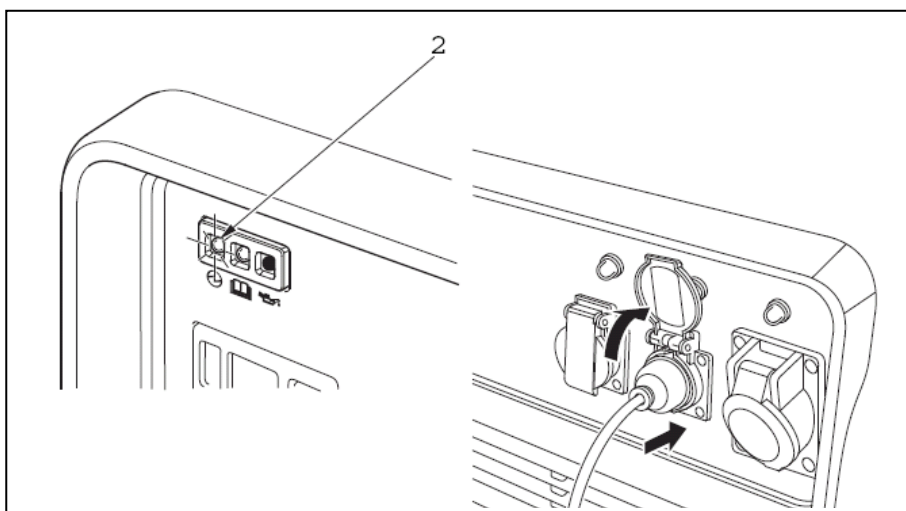

5. ANVÄNDNING AV GENERATORN

1. Starta motorn och kontrollera att indikatorlampan (2, grön) lyser.
2. Anslut strömförbrukaren.

Kontrollera att strömförbrukaren är i gott skick innan den anslutes till generatorm.

Obs! Om generatorm överbelastas så att växelströmskretsens överbelastningsmärkeslampa lyser (1, röd), minska på belastningen och vänta några minuter innan generatorm belastas igen

5. AGGREGAATIN KÄYTTÖ

Vihreä merkkivalo palaa jatkuvasti käytön aikana.

Jos koje ylikuormittaa tai tulee oikosulku, vihreä valo sammuu ja punainen merkkivalo syttyy.

Jos punainen valo palaa yhtäjaksoisesti noin 5 s. niin generaattorin virransyöttö katkeaa, mutta moottori käy silti. Pysäytä moottori ja tarkista syy ylikuormitukseen. Käynnistä moottori uudelleen ja kytke kulutuskoje uudelleen.

VAROITUS!

Huomattava ylikuormitus katkaisee virran automaattisesti. Vähäinen ylikuormitus ei katkaise virtaa, mutta se lyhentää generaattorin käyttöikää. Suurinta tehoa ei saa käyttää enintään 30 min. Jatkuvassa käytössä saa käyttää ainoastaan nimellistehoja. Jotta vältetään viallisten kulutuskojeiden sähköiskuista, on hyvä maadoittaa aggregaattia.

Tarkista aina kulutuskojeiden kunto ennen niiden liittämistä generaattoriin. Jos kulutuskoje ei toimi normaalisti tai jos se pysähtyy, katkaise virta kytkemällä irti kulutuskoje välittömästi ja pysäytä moottori viemällä moottorin virtakytkin STOP-asentoon. Tutki kulutuskojeen mahdolliset viat.

5. ANVÄNDNING AV GENERATORN

Den gröna märkeslampan lyser kontinuerligt under bruk. Om generatorn överbelastas eller om det är kortslutning slocknar den gröna lampan och den röda märkeslampan börjar lysa. Om den röda lampan lyser längre än 5 s, bryter generatorn strömförseln, men motorn fortsätter att gå. Stanna motorn och kontrollera orsaken till överbelastningen. Starta motorn på nytt och anslut strömförbrukaren på nytt.

VARNING!

Om generatorn överbelastas märkbart, bryts växelströmmen automatiskt. Vid mindre överbelastning bryts den inte automatiskt, men generatorns livslängd blir kortare. Max. effekt får användas endast i 30 min. Vid kontinuerligt bruk får endast nominell effekt användas. För att undvika el-chock från defekta utrustningar är det bra att jorda aggregatet.

Kontrollera den elektriska utrustningens kondition före den ansluts. Om den anslutna utrustningen inte fungerar normalt eller om den stoppar plötsligt, koppla ur utrustningen omedelbart och stoppa motorn genom att ställa motorströmbrytaren i STOPP-läge. Undersök eventuella defekter i utrustningen.

5. AGGREGAATIN KÄYTTÖ

AUTOMAATTISULAKKEET

AC-piirien (vaihtovirtapiirit) sulakkeet (1) katkaisee automaattisesti virran pistokkeisiin jos oikosulku tai pitkäaikainen ylikuormitus syntyy. Painamalla sulaketta aktivoidaan se uudestaan. Jokaisella piirillä on oma sulakkeensa (1/1, 1/2 ja 1/3).

VAROITUS!

Huomattava ylikuormitus katkaisee virran automaattisesti. Vähäinen ylikuormitus ei katkaise virtaa, mutta se lyhentää generaattorin käyttöikää.

Tarkista aina kulutuskojeiden kunto ennen niiden liittämistä generaattoriin. Jos kulutuskoje ei toimi normaalisti tai jos se pysähtyy, katkaise virta kytkemällä irti kulutuskoje välittömästi ja pysäytä moottori viemällä moottorin virtakytkin STOP-asentoon. Tutki kulutuskojeen mahdolliset viat.

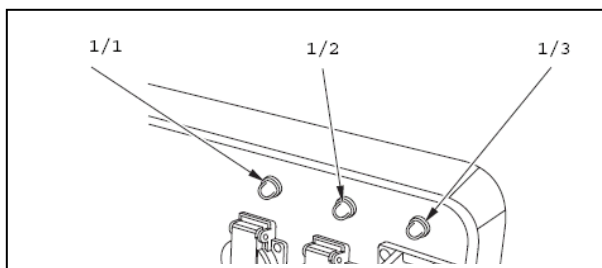
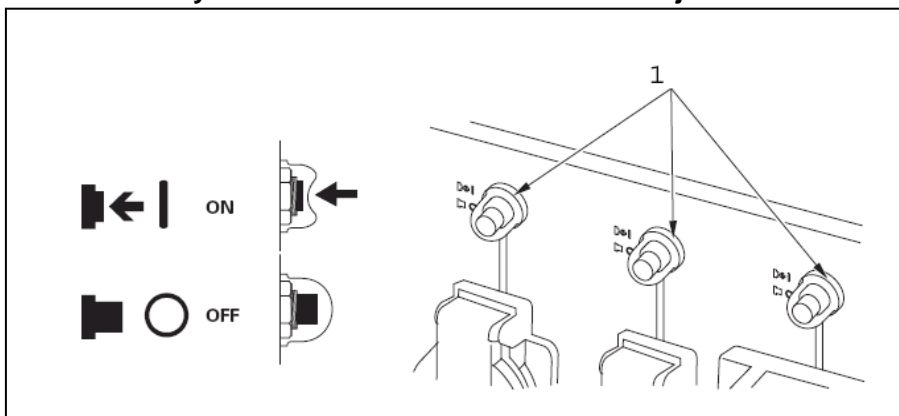

5. ANVÄNDNING AV GENERATORN

AUTOMATSÄKRINGARNA

AC-kretsarna säkringar bryts automatiskt då en längre överbelastning eller kortslutning sker. Säkringen aktiveras på nytt genom att trycka in den. Varje krets har en egen säkring (1/1, 1/2 och 1/3)

VARNING!

Om generatorn överbelastas märkbart, bryts växelströmmen automatiskt via överbelastningsskyddet. Vid mindre belastning bryts den inte automatiskt, men generatorns livslängd blir kortare.

Kontrollera den elektriska utrustningens kondition före den ansluts. Om den anslutna utrustningen inte fungerar normalt eller om den stoppar plötsligt, koppla ur utrustningen omedelbart och stoppa motorn genom att ställa motorströmbrytaren i STOPP-läge. Undersök eventuella defekter i utrustningen.

6. MOOTTORIN PYSÄYTTÄMINEN

HÄTÄTAPAUKKESSESSA GENERAATTORI PYSÄYTETÄÄN VIEMÄLLÄ MOOTTORIN VIRTAKYTKIN OFF-ASENTOON.

NORMAALISTI:

1. Kytke sähkökojeet irti generaattorista.
2. Aseta moottorin virtakytkin OFF-asentoon (1).
3. Sulje polttoainehana (2), OFF asento.

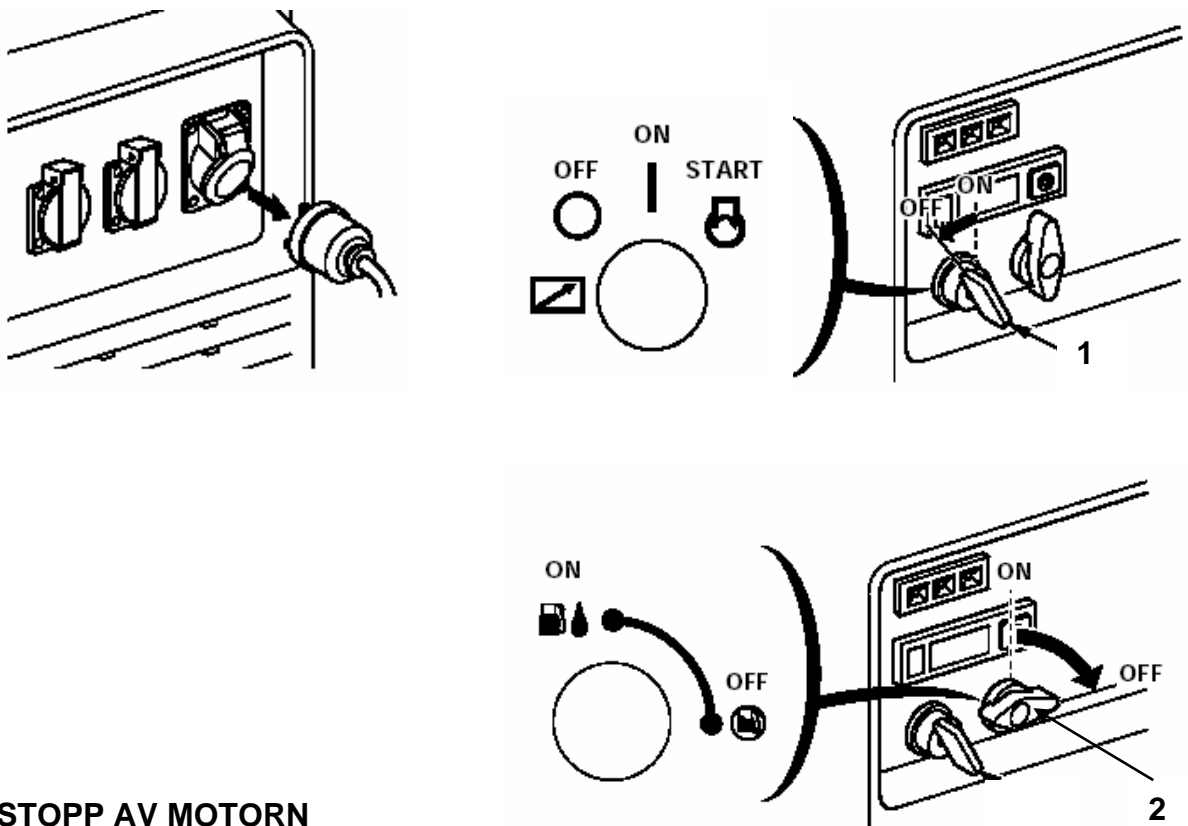

6. STOPP AV MOTORN

FÖR ATT STOPPA GENERATORN I EN NÖDSITUATION STÄLLER MAN MOTORSTRÖMBRYTAREN I LÄGE OFF.

VID NORMAL AVSTÄNGNING:

1. Koppla ur elapparaturen från generatorn.
2. Ställ motorströmbrytaren i OFF-läge (1).
3. Stäng bränslekranen (2), läge OFF.

7. HUOLTO

Säännöllisesti suoritettavat tarkistukset, huollot ja säädöt pitävät generaattorin parhaassa toimintakunnossa.

PYSÄYTÄ MOOTTORI ENNEN HUOLTOTOIMENPITEITÄ. JOS MOOTTORIA ON KÄYTETTÄVÄ, HUOLEHDI RIITTÄVÄSTÄ TUULETUKSESTA, SILLÄ PAKOKAASUT SISÄLTÄVÄT MYRKYLLISTÄ HIILIMONOKSIDIA.

käytä ainoastaan alkuperäisiä HONDA-varaosia. Tarvikeosat eivät täytä välttämättä Hondan laatuvaatimuksia ja voivat vaurioittaa generaattoria.

HUOLTOTAULUKKO

Kohde/Toimenpide		Päivittäin	1. kk tai 20 h	Joka 3. kk tai 50 h	Joka 6. kk tai 100 h	Vuosittain tai joka 300 h
MOOTTORIÖLJY	Tarkistus	x				
	Vaihto		x		x	
ILMANPUHDISTIN	Tarkistus	x				
	Puhdistus			x*)		
POLT. SAKKAKUPPI	Puhdistus				x	
SYTYTYSTULPAN HUOLTO	Tarkistus				x	
	Vaihto					x
VENTTIILIN SÄÄTÖ						x**)
POLTOAINELETKUN TARKISTUS, TARVITTAESSA VAIHTO	Tarkistus		joka toinen vuosi vaihto			x**)
SYLINTERIN PALOTILA	Puhdistus	joka 500 käyttötunnin välein **)				

*) Useammin työskenneltäessä pölyisissä olosuhteissa.

***) Nämä toimenpiteet suorittaa valtuutettu HONDA-huolto.

7. UNDERHÅLL

Syftet med underhållsprogram och justeringar är att hålla generatoren i bästa skick.

STÄNG AV MOTORN INNAN NÅGRA UNDERHÅLLSÅTGÄRDER VIDTAS. OM MOTORN MÅSTE KÖRAS, VENTILERA UTRYMMET VÄL. AVGASERNA INNEHÅLLER GIFTIG KOLMONOXID.

Använd endast original HONDA-reservdelar. Reservdelar som inte är av likvärdig kvalitet kan skada generatoren.

UNDERHÅLLSSCHEMA

Åtgärd		Dagligen	Första månaden/2 0h	Var 3:e månad/ 50 h	Var 6:e månad/ 100 h	Varje år/300 h
MOTOROLJA	Kontrolleras	x				
	Bytes		x		x	
LUFTRENARE	Kontrolleras	x				
	Bytes			x*)		
BRÄNS. SEDIMENT KOPP	Rengöring				x	
TÄNDSTIFT TILLSYN	Kontrolleras				x	
	Bytes					x
VENTILSPEL JUSTERING						x **)
BRÄNSLELEDNING KONTROLL (BYTE OM SÅ BEHÖVS)	Kontrolleras		bytes vartannat år			x **)
CYLINDERNS FÖRBRÄNNINGSRUM	Rengöring	efter var 500 brukstimmar **)				

*) Kortare serviceintervall om generatoren används i dammig miljö.

***) Dessa åtgärder utförs av auktoriserad HONDA-verkstad.

7. HUOLTO

MOOTTORIÖLJYN VAIHTO

ÖLJY VALUU ULOS NOPEAMMIN JA TÄYDELLISEMMIN MOOTTORIN OLLESSA LÄMMIN.

1. Aukaise huoltoluukku sekä irrota sujaluukku (3). Irroita tyhjennys-(2) ja öljyntäyttötulppa (1). Anna öljyn valua sopivaan astiaan. Kierrä tyhjennystulppa huolellisesti kiinni. Tarkista, että tyhjennystulpan tiivisterengas on ehjä.

2. Täytä suositellulla moottoriöljyllä (ks sivu 17) ylärajamerkkiin saakka.

Kierrä öljyntäyttötulppa kunnolla kiinni.

ÖLJYMÄÄRÄ : 1,1 l

HUOMAUTUS! Käytetty moottoriöljy voi aiheuttaa ihosyöpää, jos se toistuvasti on pitkiä aikoja kosketuksissa ihon kanssa. Tämä on tosin epätodennäköistä, ellei käytetyn öljyn käsittely ole päivittäistä. Pese kädet huolellisesti saippualla ja vedellä mahdollisimman pian sen jälkeen, kun olet käsitellyt käytettyä moottoriöljyä.

HUOMIO! Hävitä käytetty moottoriöljy ympäristöystävällisesti. Vie se suljetussa astiassa huoltoasemalle tai lähimpään ongelmajätteen keruupisteeseen. Älä koskaan heitä jäteöljyä roskeen tai kaada maahan.

1. Mittatikku/Mätsticka
2. Tyhjennystulppa/Avtappningsplugg
3. Suojaluukku/Skyddslucka

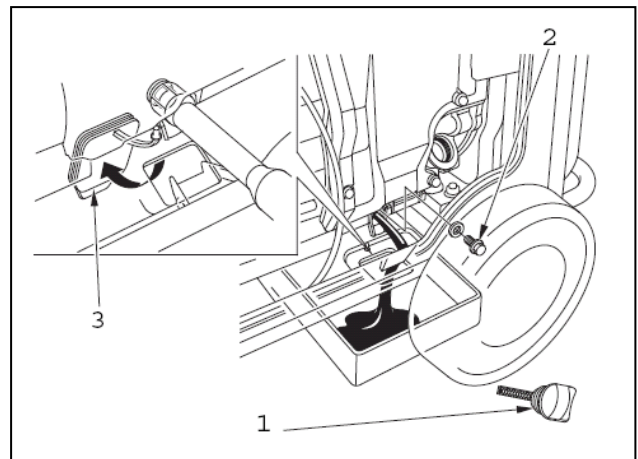

7. UNDERHÅLL

BYTE AV MOTOROLJA

OLJAN RINNER BÄTTRE UT OM MOTORN ÄR VARM.

1. Öppna serviceluckan samt lösgör skyddsluckan (3). Ta bort avtappnings-(2) och oljepåfyllningspluggen(1). Tappa ur oljan i ett lämpligt kärl. Skruva fast avtappningspluggen ordentligt. Kontrollera att tätningringen är i bra skick.

2. Fyll på med rekommenderad motorolja (sid. 17) till max. nivå.

Skruva fast påfyllningspluggen.

OLJEVOLYM: 1,1 l

OBSERVERA! Användning av motorolja vid längre tids hudkontakt kan orsaka hudcancer. Det är mycket osannolikt att man får hudcancer, om man inte dagligen är i beröring med använd motorolja. Tvätta händerna med tvål och vatten så fort som möjligt då du har varit i kontakt med använd motorolja.

OBS! Gör dig av med gammal motorolja på ett miljövänligt sätt. För oljan i ett slutet kärl till bensinstation eller till problemavfalls uppsamlingsplats. Släng aldrig olja i normalt avfall och håll inte olja i naturen.

7. HUOLTO

ILMANPUHDISTIMEN HUOLTO

Likainen ilmanpuhdistin rajoittaa ilmavirtausta kaasuttimeen. Puhdista suodatin säännöllisesti.

ÄLÄ KOSKAAN KÄYTÄ GENERAATTORIA ILMAN SUODATINTA. SE KULUTTAA NOPEASTI MOOTTORIA.

1. Avaa huoltoluukku. Irrota ilmanpuhdistimen kansi (1) irrottamalla ruuvit (2).
2. Pese vaahtomuovisuodatin (3) saippualluottimessa, anna kuivua ja kastele suodatin tämän jälkeen moottoriöljyssä. Purista ylimääräiset öljyt pois suodattimesta. Vaihda vaahtosuodatinelementti jos tarpeen.
3. Asenna ilmanpuhdistin takaisin paikoilleen.

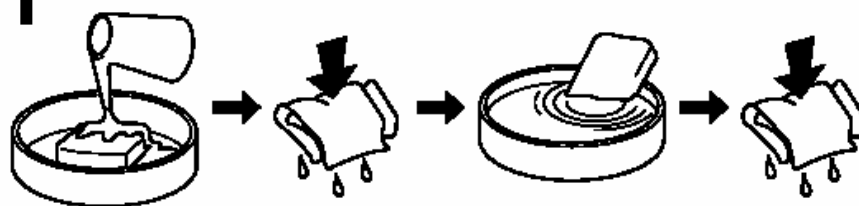
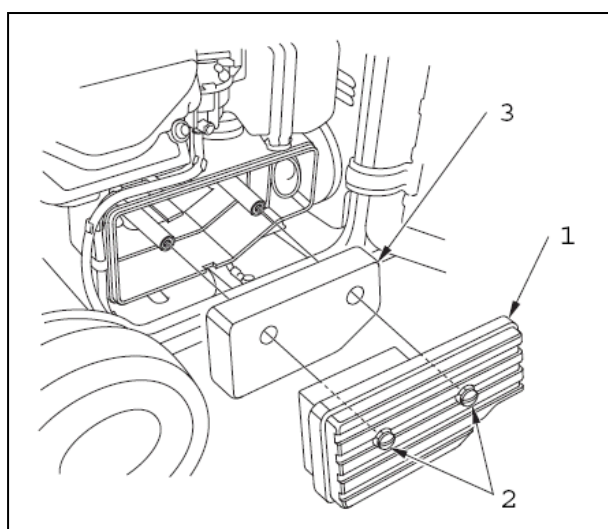
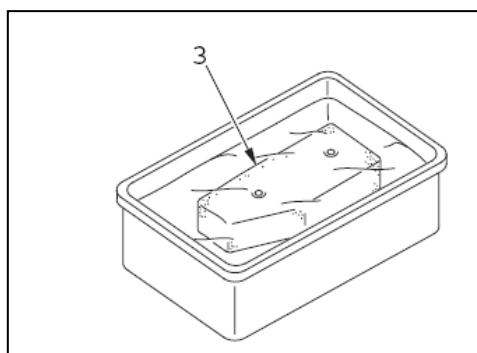

7. UNDERHÅLL

RENGÖRING AV LUFTRENAREN

En smutsig luftrenare förhindrar luften att strömma till förgasaren. Kontrollera luftrenaren regelbundet.

KÖR ALDRIG GENERATORN UTAN LUFTRENARE. DET RESULTERAR MED SNABB SLITAGE I MOTORN.

1. Öppna serviceluckan. Lösgör luftrenarlocket (1) genom att lösgöra skruvarna (2).
2. Tvätta filtret (3) i såpblandning, låt filtret torka doppa det sedan i motorolja. Kläm ur motoroljan ur filtret. Byt till nytt filter vid behov.
3. Montera tillbaka delarna ordentligt.

7. HUOLTO

POLTTOAINEEN SAKKAKUPPI

Sakkakuppi on polttoainehanan yhteydessä. Sakkakuppiin kerääntyy polttoaineen sakat. Sakkakuppi on syytä puhdistaa silloin tällöin.

1. Pysäytä moottori
2. Sulje polttoainehana ja avaa huoltoluukku
3. Irrota sakkakuppi (1) kiertämällä sitä myötäpäivää
4. Puhdista sakkakuppi huolellisesti
5. Asenna osat takaisin paikoilleen. Älä vioita kumitiivistettä (2), vaihda tarvittaessa
6. Avaa polttoainehana mahdollisen polttoainevuodon tarkistamiseksi

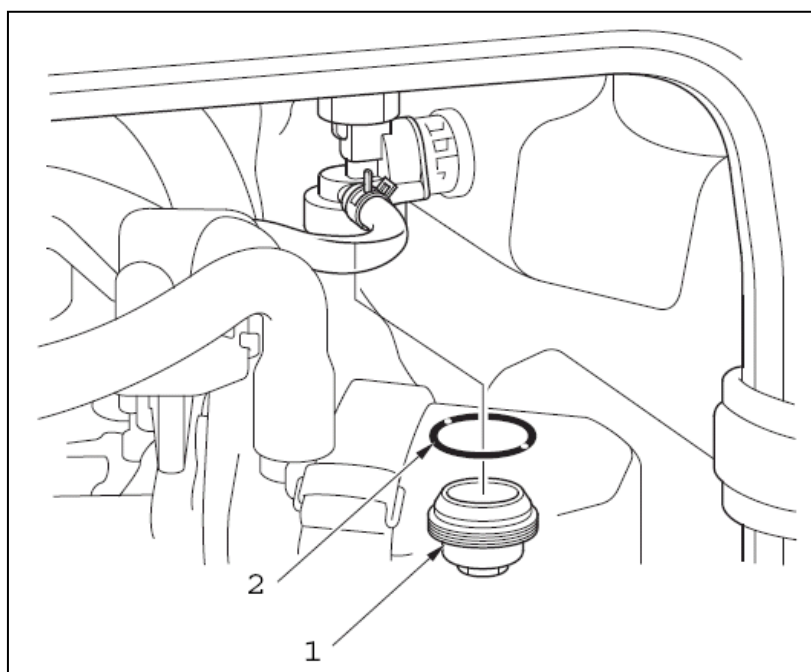

7. UNDERHÅLL

BRÄNSLETS SEDIMENTKOPP

Sedimentkoppen är belägen i bränslekranen. I koppen samlas en del av bränslets orenheter varmed det är lönt att nu och då rengöra koppen.

1. Stanna motorn
2. Stäng bränslekranen och öppna serviceluckan
3. Lösgör sedimentkoppen (1) från bränslekranen genom att vrida den medsols
4. Rengör koppen ordentligt
5. Montera åter ihop komponenterna. Skade inte gummipackningen (2). Byt packningen vid behov
6. Öppna bränslekranen och kontrollera att inga bränsleläckage förekommer

7. HUOLTO

SYTYTYSTULPPA

Suositteltu tulppa: NGK BPR5ES
DENSO W16EPR-U

1. Avaa huoltoluukku. Irrota suojus (1) irrottamalla ruuvi (2) ja irrota tulpanhattu.
2. Poista lika sytytystulpan ympäriltä.
3. Irrota sytytystulppa tulppa-avaimella (3).
4. Tarkista sytytystulppa. Jos se on vaurioitunut tai kulunut, vaihda uusi.
5. Mitta väljsmitalla kärkiväli: 0,7 - 0,8 mm.
Tarvittaessa säädä välys taivuttamalla sivuelektrodia.
6. Kierrä sytytystulppa käsin kiinni ja kiristä tulppa-avaimella. Uutta tulppaa kiristetään 1/2 kierrosta, jotta tiivisterengas kiinnittyisi kunnolla. Käytettyä tulppaa kiristetään 1/8 - 1/4 kierrosta.
7. Aseta tulpanhattu ja suojus paikoilleen.

ÄLÄ KOSKAAN KÄYTÄ SYTYTYSTULPPAA, JOSSA ON VÄÄRÄ LÄMPÖARVO.

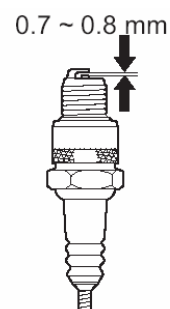
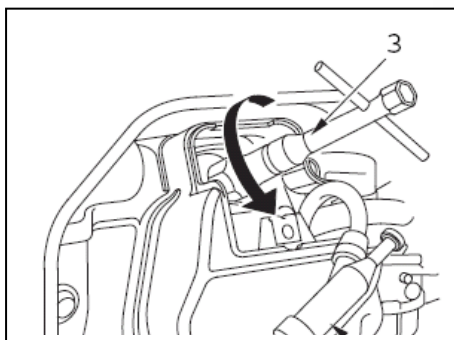
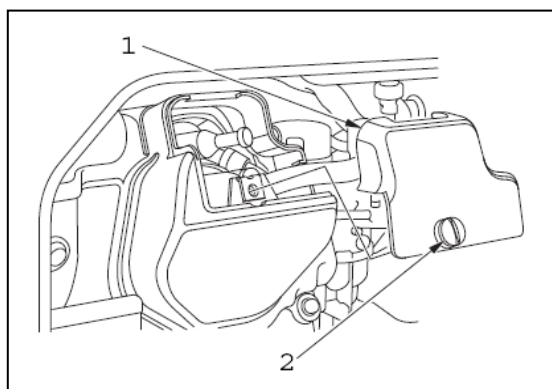

7. UNDERHÅLL

TÄNDSTIFT

Rekommenderat tändstift NGK BPR5ES
DENSO W16EPR-U

1. Öppna serviceluckan. Lösgör locket (1) genom att lösgöra skruven (2) samt lossa tändstiftshatten.
2. Rengör området kring tändstiftet.
3. Lossa tändstiftet med tändstiftsnyckeln (3).
4. Kontrollera tändstiftet. Om det är skadat eller slitet, ska det bytas ut.
5. Mät upp tändstiftets gnistgap med ett bladmått. Gapet bör vara 0,7 - 0,8 mm.
Justera om så behövs genom att böja elektroden på sidan av stiftet.
6. Skruva tillbaka tändstiftet så långt det går och använd sedan tändstiftsnyckeln.
Drag åt det nya stiftet 1/2 varv för att pressa ihop brickan. Om ett använt tändstift åter sätts in, skall det dras åt bara 1/8 - 1/4 varv.
7. Sätt tillbaka tändstiftshatten samt locket.

ANVÄND ALDRIG TÄNDSTIFT MED FELAKTIGT TEMPERATUROMRÅDE.

7. HUOLTO

SULAKKEEN VAIHTO

Jos sulake on palanut käynnistinmoottori ei toimi.

1. Vie moottorivirran katkaisin OFF-asentoon.
2. Nosta ja lukitse kuljetusaisa yläasentoon.
3. Irrota huoltoluukku (1) avaamalla luukun ruuvi (2).
4. Irrota sulakerasian kansi (3) ja vaihda sulake. Sulakkeiden arvot ovat 1A (3 kpl) ja 15A.

Jos sulake palaa usein, se on usein merkki oikosulusta tai sähköjärjestelmän ylikuormituksesta. Ota silloin yhteys valtuutettuun HONDA-huoltokorjaamoon.

VAROITUS! Käytä aina oikean arvoista sulaketta. Sulake, jossa on korkeampi arvo voi aiheuttaa vaurioita sähköjärjestelmään.

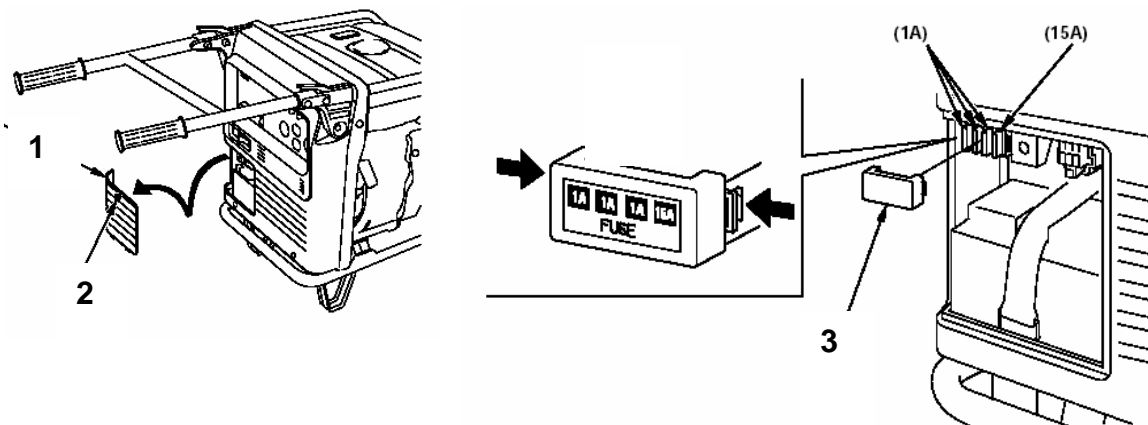

7. UNDERHÅLL

BYTE AV SÄKRING

Om säkringen brunnit fungerar inte startmotorn.

1. För motorströmbrytaren i läge OFF.
2. Lyft upp och lås transporthandtaget.
3. Lösgör serviceluckan (1) genom att skruva loss skruven (2).
4. Lösgör säkringsdosans lock (3) och byt säkringen. Säkringarnas storlek är 1 A (3 st) och 15 A.

Om säkringen brinner ofta, är det möjligtvis fråga om kortslutning eller överbelastning. Tag kontakt med en HONDA-auktoriserad verkstad.

WARNING! Använd alltid säkring av rätt värde. Om säkring av fel värde används, kan det förorsaka allvarligt fel i elsystemet.

7. HUOLTO

AKUN IRROTUS JA ASENNUS

Akkua ei tarvitse huoltaa, eikä siihen tarvitse lisätä nestettä, koska akku on ns. huoltovapaa akku. Mikäli akku heikkenee aiheuttaen käynnistysvaikeuksia tai muita sähköongelmia, ota yhteyttä Honda huoltokorjaamoon.

HUOM!

- Akku voi vaurioitua, jos yrität poistaa sen korkkeja.
- Irrota akku ja lataa se täyteen jos aggregaatti ei ole käytössä pitkään aikaan. Säilytä akkua viileässä, kuivassa paikassa.

VAROITUS!

- Akusta haihtuu räjähdysherkkää vetykaasua; vältä tupakointia, avotulta ja kipinöintiä akun läheisyydessä. Huolehdi riittävästä tuuleuksesta akkua ladattaessa.
- Akku sisältää rikkihappoa (elektrolyytti), joka on voimakkaasti syövyttävää. Käytä suojavaatteita ja kasvosuojusta akkua käsitellessäsi.
- Jos elektrolyyttiä on joutunut iholle, huuhtelee runsaalla vedellä.
- Jos elektrolyytti on joutunut silmiin, huuhtelee runsaalla vedellä vähintään 15 minuutin ajan ja mene heti lääkäriin.
- Elektrolyytti on myrkyllistä: sen nauttiminen on hengenvaarallista. Juo erittäin runsaasti vettä tai maitoa ja sitten hieman kasvisöljyä ja mene heti lääkäriin.
- PIDÄ AKKU LASTEN ULOTTUMATTOMISSA.

7. UNDERHÅLL

DEMONTERING OCH MONTERING AV BATTERIET

Batteriet är av sk. underhållsfri typ och behöver därför inte underhåll. Ingen kontroll av batteriets vätskenivå är behövt. Om batteriet blivit svagt (startsvårigheter) eller orsakat till andra elproblem, tag då kontakt med Honda service verkstaden.

OBS!

- Om batteriets korkar öppnas kan batteriet ta till skada.
- Om aggregatet inte används på en längre tid, lösgör då batteriet och ladda upp det. Förvara batteriet på ett svalt och torrt ställe.

VARNING!

- Från batteriet avdunstar explosionskänslig vätgas; undvik rökning, öppen eld samt gnistbildning i närheten av batteriet. Då batteriet laddas se till att utrymmet där laddningen sker är bra ventilerat.
- Batteriet innehåller svavelsyra (elektolyten), som är starkt frätande. Använd skyddskläder samt ansiktsskydd då du hanterar batteriet.
- Om elektolyt har hamnat på huden, skölj rikligt med vatten.
- Om elektolyt har hamnat i ögonen, skölj rikligt med vatten under en tid på 15 min och tag genast kontakt med läkaren.
- Elektrolyten är giftig och därför livsfarlig att förtära. Drick rikligt med vatten eller mjölk och därefter liten mängd av växtolja. Därefter tag kontakt med läkaren.
- HÅLL BATTERIET UTOM RÄCKHÅLL FÖR BARN.

7. HUOLTO

1. Vie moottorivirran katkaisin OFF-asentoon.
2. Nosta ja lukitse kuljetusaisa yläasentoon.
3. Irrota akun huoltoluukku (1).
4. Irrota (-) kaapeli akusta ensin, sen jälkeen irrota (+) kaapeli.
5. irrota akun kiinnityspanta (2) alakoukusta.
6. Nosta akku irti akkutelineestä.

Jos ja kun akku ladataan on suurin sallittu latausvirta 10% akun kapasiteetista (Ah), eliä tässä tapauksessa maksimi latausvirta on 1,1 A. (Akun Ah arvo on 11,2 Ah).

Takaisin asennuksessa on huomioitava että ensiksi kiinnitetään (+) kaapeli ja viimeiseksi (-) kaapeli akkuun.

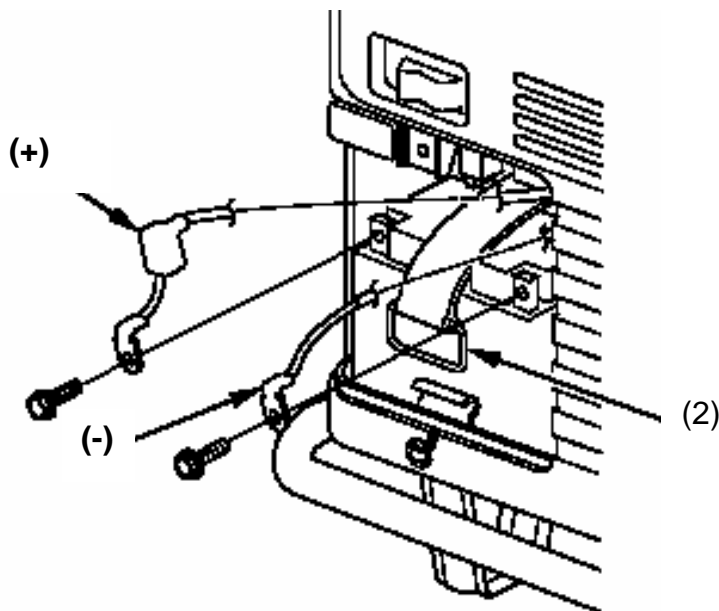
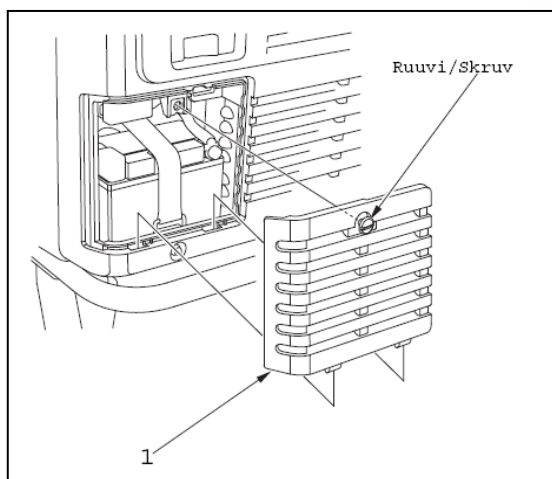

7. UNDERHÅLL

1. För motorströmbrytaren i läge OFF.
2. Lyft upp och lås transporthandtaget.
3. Lösgör batteriets serviceluckan (1).
4. Lösgör först (-) kabeln från batteriet ock först därefter (+) kabeln.
5. Lösgör batteriets fastsättningsband (2) från nedre kroken.
6. Lyft ut batteriet från batterihållaren.

Om batteriet laddas är max laddningskapacitet 10% av batteriets kapacitet (Ah). I detta fall är max laddningsström 1,1 A. (Batteriets Ah är 11,2 Ah).

Vid montering av batteriet bör först (+) kabeln till batteriet monteras och därefter (-) kabeln.

8. KULJETUS JA SÄILYTYS

Sulje polttoainehana ja aseta generaattori vaakasuoraan bensiinin läikkymisen estämiseksi KULJETUKSEN AJAKSI. Kaasuuntunut tai läikkynyt bensiini leimahtaa herkästi.

PITKÄAIKAINEN SÄILYTYS

1. Säilytä generaattori kuivassa ja pölyttömässä paikassa.
2. Tyhjennä polttoainesäiliö ja kaasutin.
Tarkista että polttoainehana on kiinni, OFF asennossa.
 - a) Aseta polttoaineletku (tyhjennysletku) sopivaan astiaan, avaa kaasuttimen tyhjennysruuvi (1) ja laske kaasuttimessa oleva bensiini astiaan.
 - b) Kierrä tyhjennysruuvi kiinni.
 - c) Irrota polttoainehanan sakkakuppi (sivu 32). Aseta sopiva suppilo ja astia sakkakupin alle. Avaa polttoainehana ja laske säiliössä oleva bensiini astiaan.
 - d) Asenna sakkakuppi paikoilleen.
 - e) Vedä käynnistinnarukahvasta (2) kunnes tunnet vastusta: mäntä on puristustahdissa, venttiilit ovat sulkeutuneet ja moottori 'suojattuna' ruostumiselta.

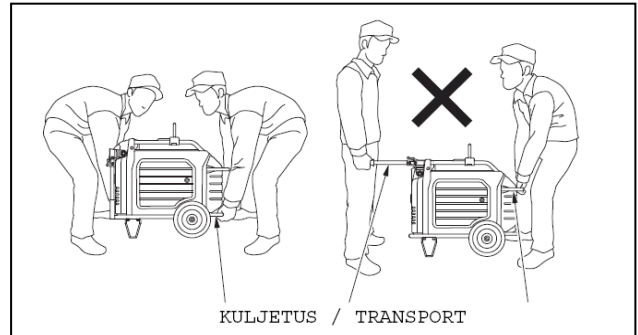
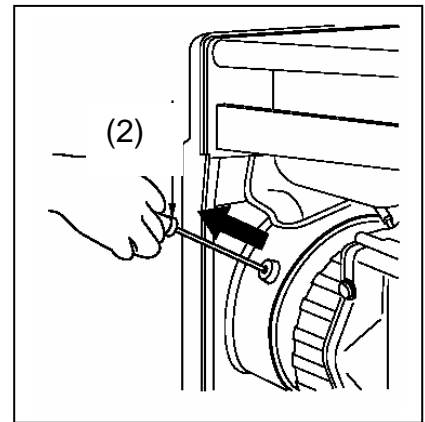
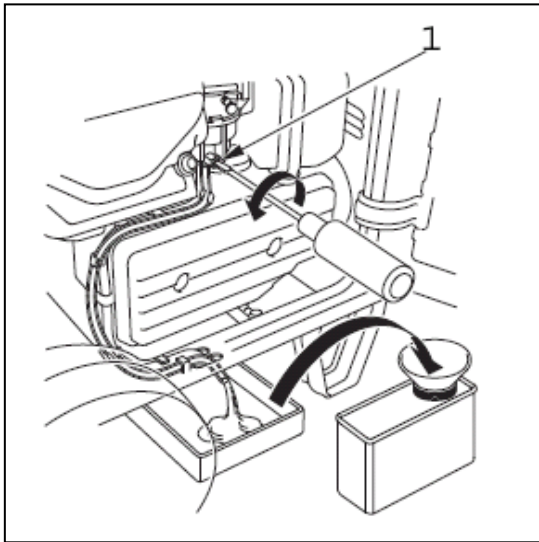

8. TRANSPORT OCH FÖRVARING

VID TRANSPORT av generatören skall bränslekranen vara stängd och generatören hållas i horisontellt läge för att undvika utspill av bensin. Bensinångor och utspillt bensin kan antändas.

LÅNGVARIG FÖRVARING

1. Generatören skall förvaras i torrt dammfritt utrymme.
2. Töm bränslekranen och förgasaren på bensin.
Se till att bränslekranen är stängd, i läge OFF.
 - a) För bränsleslangen (dräneringslangen) till en lämplig behållare, öppna dräneringsskruven (1) och töm bensenet från förgasaren till behållaren.
 - b) Stäng dräneringsskruven.
 - c) Lösgör bränslekranens sedimentkopp (sid 32). Lägg en lämplig tratt samt behållare under bränslekranen. Öppna bränslekranen och låt bensenet från bränsletanken rinna ut i behållaren.
 - d) Montera sedimentkoppen.
 - e) Dra i starthandtaget (2) tills ett motstånd är märkbart. Kolven är då på uppgång under kompressionsläget.
I denna position är ventilerna stängda och detta medverkar till att skydda motorn mot korrosion.

9. VIANETSINTÄ

KUN MOOTTORI EI KÄYNNISTY:

1. Onko bensiiniä riittävästi polttoainesäiliössä, onko polttoainehana auki?
 2. Onko moottorin virtakytkin päällä ?
 3. Onko moottorissa riittävästi öljyä?
 4. Antaako sytytystulppa kipinää?
VARMISTA, ETTÄ LÄIKKYNYTTÄ BENSIINIÄ EI OLE TULPAN LÄHELLÄ. BENSIINI LEIMAHTAA HERKÄSTI.
 - a) Irroita tulpanhattu ja poista lika tulpan ympäriltä.
 - b) Irroita tulppa ja aseta tulpanhattuun.
 - c) Pidä tulpan sivuelektrodi moottorin sylinteriä vasten.
 - d) Vedä käynnistinnarusta moottorin virtakytkin päällä ja tulpan pitäisi antaa kipinää.
- A. Sytytystulppa ei anna kipinää: ota uusi tulppa.
B. Uusikaan tulppa ei anna kipinää: VIE GENERAATTORI VALTUUTETTUUN HONDA-HUOLTOON.

GENERAATTORI EI TUOTA SÄHKÖÄ

1. Onko antotehon merkkivalo päällä?
2. Onko ylikuormituksen merkkivalo syttynyt?
3. Tarkista kulutuskojeen kunto:
 - A. Kunnossa:
VIE GENERAATTORI VALTUUTETTUUN HONDA-HUOLTOON!
 - B. Epäkunnossa: Vaihda kulutuskoje.

9. FELSÖKNING

NÄR MOTORN INTE VILL STARTA:

1. Finns det tillräckligt med bensin i bränsletanken, är bränlekranen öppen?
 2. Står motorströmbrytaren i ON läge?
 3. Finns det tillräckligt med olja i vevhuset?
 4. Ger tändstiftet någon gnista?
SE TILL ATT DET INTE FINNS SPILLD BENSIN VID
TÄNDSTIFTET. UTSPILLD BENSIN KAN ANTÄNDAS.
 - a) Ta bort tändstiftshatten och avlägsna eventuell smuts kring tändstiftet.
 - b) Lossa tändstiftet och sätt det i tändstiftshatten.
 - c) Håll tändstiftets sidoelektrod mot motorns cylinder.
 - d) Motorströmbrytaren är i läge (TILL), dra i starthandtaget för att se om det blir någon gnista i gnistgapet.
- A. Kommer inte gnista, byts tändstiftet ut.
B. Det nya tändstiftet ger ingen gnista: TA MED GENERATORN TILL AUKTORISERAD HONDA-VERKSTAD!

INGEN STRÖM FRÅN VÄXELSTRÖMSUTTAG:

1. Lyser märkeseffektlampan?
2. Har överbelastningens märkeslampa slagit på?
3. Kontrollera att den elektriska utrustning som ansluts är felfri.
 - A. Inga defekter: TA MED GENERATORN TILL AUKTORISERAD HONDA-VERKSTAD!
 - B. Defekter: Byt utrustningen.

10. TEKNISET TIEDOT**10. TEKNISKA DATA****Eu65is**MITAT JA PAINO

Pituus	850 mm
Leveys	672 mm
Korkeus	699 mm
Kuivapaino	115 kg

MOOTTORI

Malli	HONDA GX390K1
1-syl., 4-taht., puhallinjäähd. bensinimoottori	
Kuutiotilavuus	389 cm ³
Halk. x isku	88 x 64 mm
Sytytysjärjestelmä	transistori/transistor
Sytytystulppa	NGK BPR5ES
Öljytilavuus	DENSO W16EPR-U 1,1 l

GENERAATTORI

Vaihtovirta	1
Jännite	230 V
Taajuus	50 Hz
Virta	23,9 A
Nimellisteho	5,5 kVA
Suurin teho	6,5 kVA

Äänen:

- painetaso
(98/37/EC) 75 dB(A)

- melutaso

89 dB(A) 2000/14/EC

DIMENSIONER OCH VIKT

Längd
Bredd
Höjd
Torrsvikt

MOTOR

Modell
1-syl. 4-takts, fläktkyld bensinmotor
Cylindervolym
Cylinderdiameter x slaglängd
Tändsystem
Tändstift
Oljeyolym

GENERATOR

Växelström
Spänning
Frekvens
Ström
Nominell effekt
Max. effekt

Ljud:

- trycknivå
(98/37/EC)

- ljudnivå

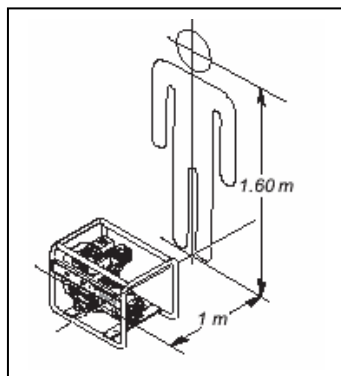

11. KYTKENTÄKAAVIO

11. ELSHEMA

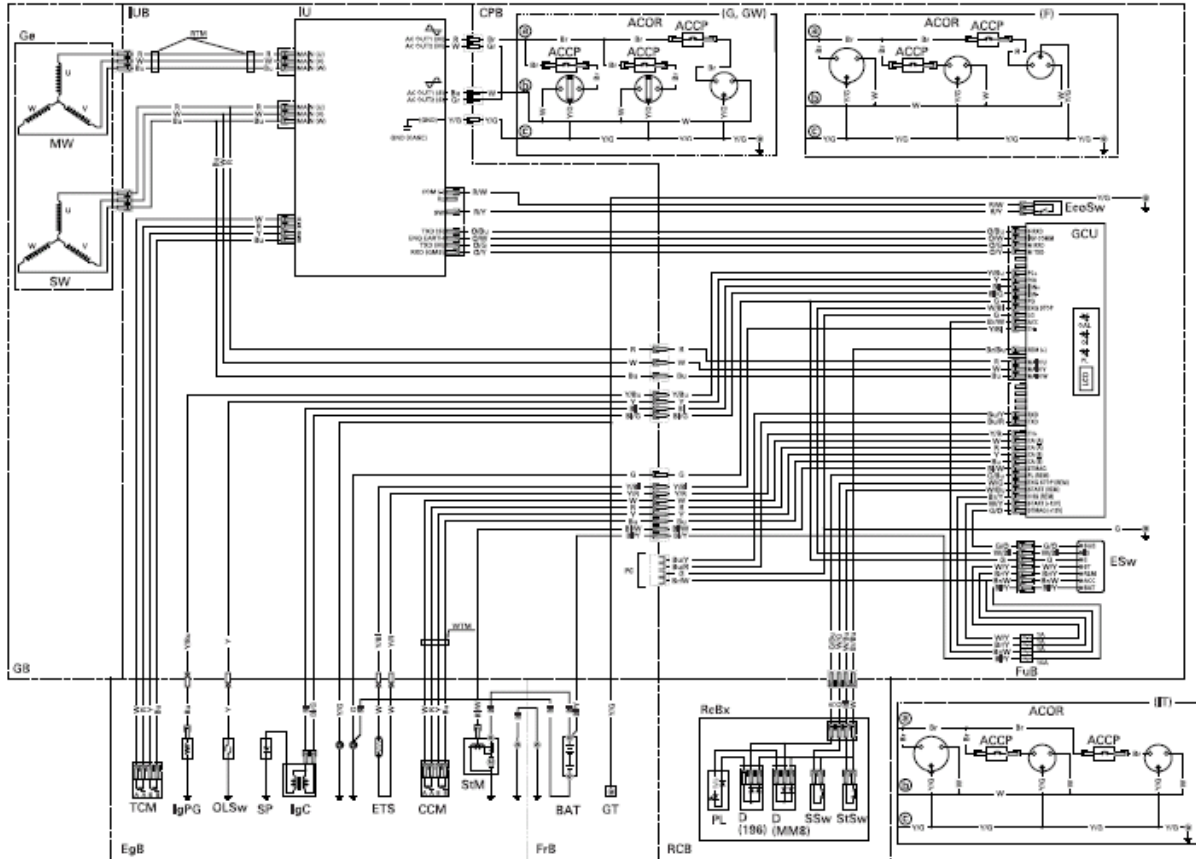

Automaattirikastimen moottori Vaihtovirtapistorasias	ACM ACOR	Automatchokens motor Växelströmsuttag
Akku Kojetaulu Moottorivirrankatkaisin Eco katkaisin Moottoriyksikkö	BAT CPB CSw EcoSw EgB	Batteri Kontrollpanel motorströmbrytare Eco brytare Motorenhet
Runkoyksikkö Sulakerasia	FrB FuB	Ramenhet Säkringsdosa
Generaattoriyksikkö Generaattorin ohjausyksikkö Maadoitusliitin Sytytyspuola Sytytyskäämi Invertteri Invertteriyksikkö	GeB GeCU GT IgC IgPG IU IUB	Generatorenhet Generatorns kontrollenhet Jordanslutning Tändspole Tändenhet Inverter Inverterenhet
Pääkäämi Merkkivalo, öljynvartija Merkkivalo, ylikuormitus Öljynvartijan katkaisin Käynnin merkkivalo	MW OAL OI OLSw PL	Huvudlindning Märkeslampa, oljevakt Märkeslampa, överbelastning Oljenivåvakt Märkeslampa, motorgång
Kauko-ohjainyksikkö Kauko-ohjainyksikön kytkentä laatikko Toisiokäämi Sytytystulppa Käynnistinmoottori Moottorin kierrok. ohjausyksikkö Lämpöanturi	RCB RcBX SeW SP StM TCM TSe	Fjärreglage-enhet Fjärreglage-enhetens kopplings box Sekundärspole Tändstift Startmotor Motorns varvtalsregulator Värmesensor

musta	Bl	svart
keltainen	Y	gul
sininen	Bu	blå
vihreä	G	grön
punainen	R	röd
valkoinen	W	vit
ruskea	Br	brun
vaalean vihreä	Lg	ljusgrön
harmaa	Gr	grå
vaalean sininen	Lb	ljusblå
oranssi	O	orange
vaalean punainen	P	ljusröd

Hondan omistaja tiesitkö...



Tämä merkki takaa Sinulle palvelun, laadun ja takuun.
Valtuutetulta Honda-jälleenmyyjältäsi saat ainoastaan
alkuperäisvaraosia.



OY BRANDT AB
Tuupakantie 7 B, 01740 Vantaa
Puh. 0207757200, Fax (09) 8785276
www.brandt.fi

Tekninen puhelinneuvonta: 0600-18601 (hinta 2 euroa/min + ppm). Pidätämme oikeuden hinnanmuutokseen.

