

# HONDA

## Omistajan käsikirja

# HS35

## Lumilinko



MAAHANTUOJA:

 **BRANDT**  
Tuupakantie 4, PL 1, 01741 VANTAA  
Puh. 09-895 501, fax 09-878 5276  
e-mail: info@brandt.fi



# SISÄLLYSLUETTELO

	Sivu
Turvaohjeita	1
Koneen pääosat	2
Moottorivirran katkaisija	3
Polttoainehana	3
Rikastin	3
Poistoputken kääntöveivi	4
Käynnistinkahva	4
Lingon kytkinkahva	4
Poistoputken suojus	5
Tarkistustoimenpiteet ennen käynnistystä	5
- polttoaine	5
- moottoriöljy	6
Käynnistys	6
Normaali ajo	8
Moottorin pysäyttäminen	8
Päivittäinen huolto	9
Huolto-ohjelma	9
Huolto-ohjeita	10
Työkalut	10
Moottoriöljyn vaihto	10
Sytytystulpan puhdistus ja säätö	11
Lingon kytkinvaijerin säätö	12
Lingon kumiosien vaihto	12
Linkopesän suojuksen säätö ja vaihto	14
Pitkäaikaissäilytys	14

## TURVAOHJEITA

Käsittele lumilinkoa oikein. Harjoittele kaikkia toimintoja onnettomuuksien välttämiseksi. Huomioi seuraavat turvallisuus-toimenpiteet.

- \* Lue ensin tämä käyttäjän käsikirja niin huolellisesti, että osaat käyttöohjeet ennen kuin alat käyttää linkoa.
- \* Älä anna lasten käyttää lumilinkoa, se on liian vaarallista.
- \* Vaikka HS35-lumilinko on suunniteltu helppokäyttöiseksi, tulee käyttäjän turvallisuussyistä tutustua sen hallintalaitteisiin huolellisesti.
- \* Lumenlinkoamismekanismi on vaarallinen. Pidä siis lapset ja lemmikkieläimet poissa linkon toimintasäteilä.

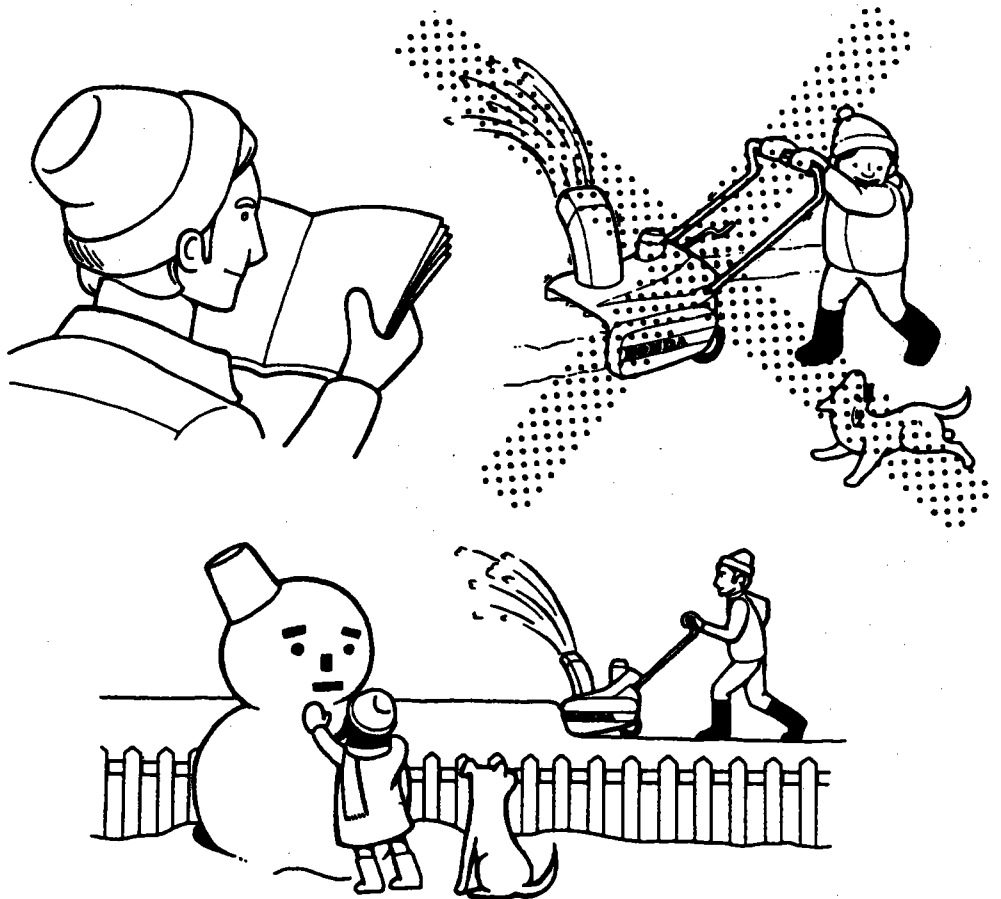

KONEEN PÄÄOSAT

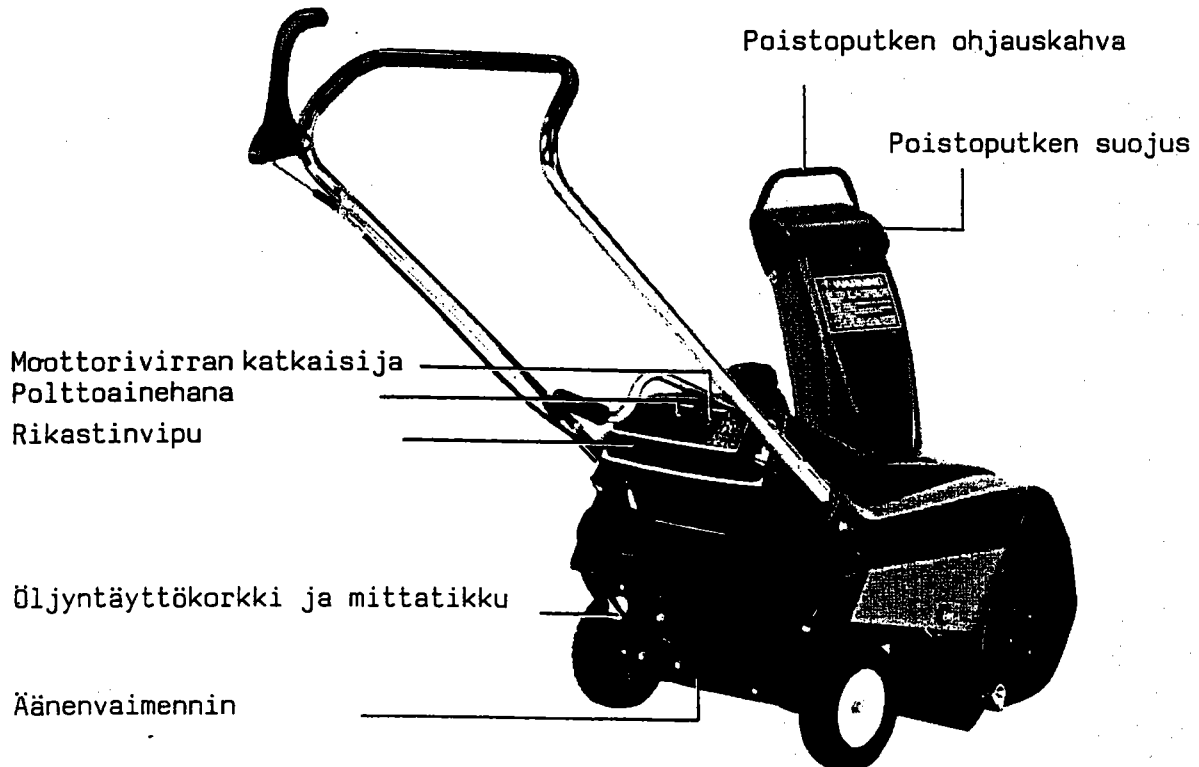
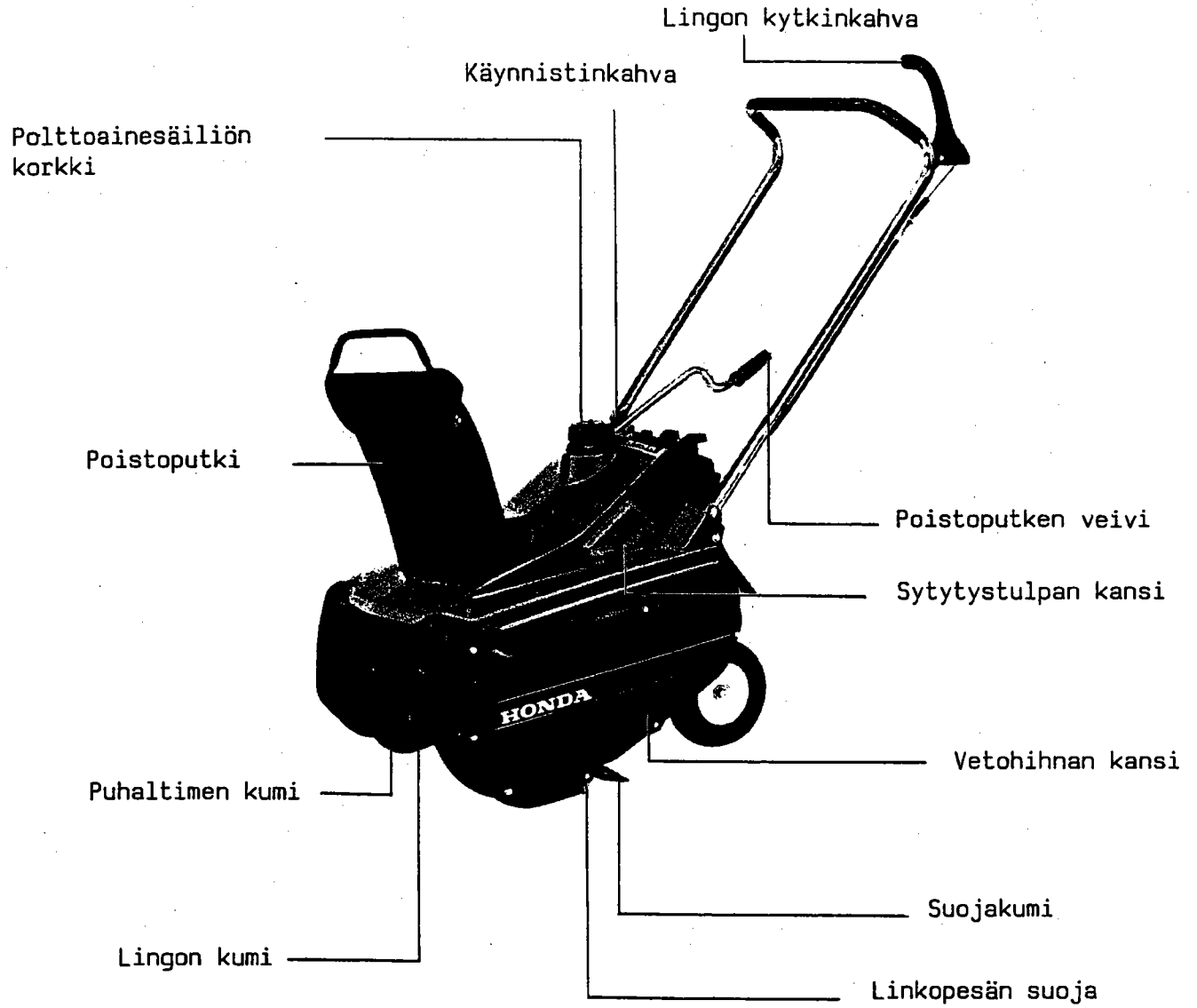

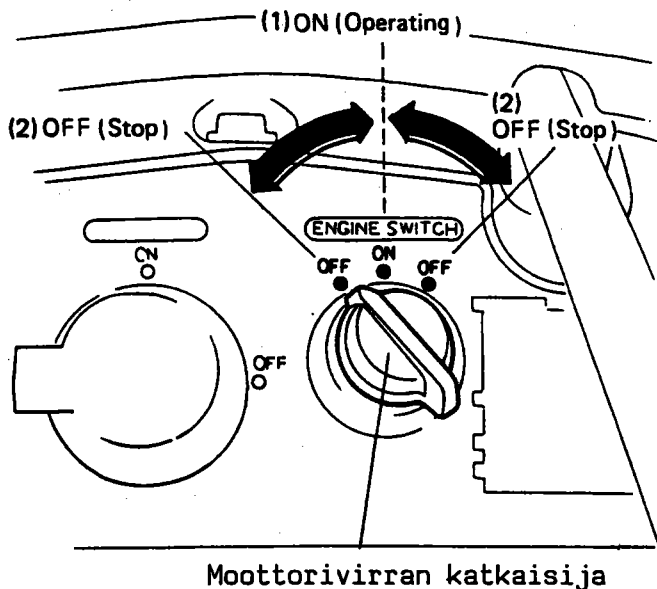

### MOOTTORIVIRRRAN KATKAISIJA

Käytä katkaisijaa moottoria pysäyttäessäsi ja käynnistäessäsi.

1. Auki
2. Kiinni

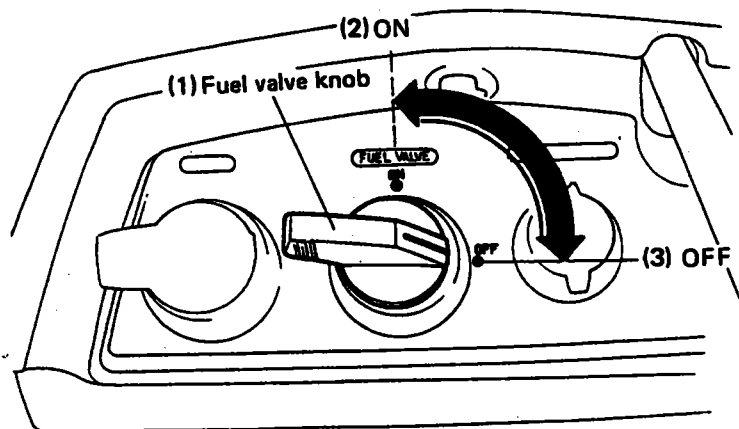

### POLTTOAINEHANA

Avaa ja sulkee polttoaineen toimituksen kaasuttimeen.

Varmistu, että hana on tarkasti joko kiinni- tai auki-asennossa.

1. Polttoainehana
2. Auki
3. Kiinni

**HUOM!** Sulje polttoainehana aina ennen lumilingon kuljetusta, varastointia tai kallistamista mahdollisen vuodon estämiseksi.

### Rikastin

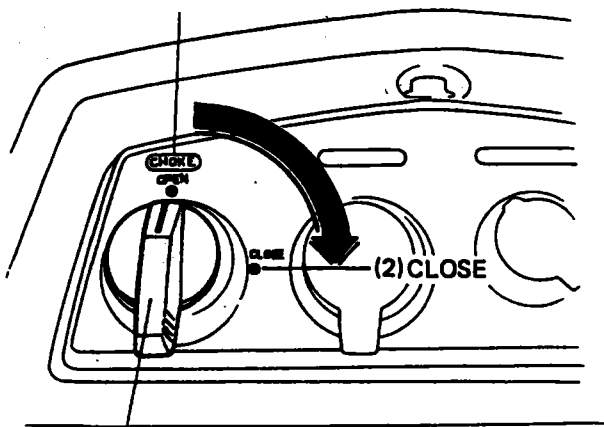

### RIKASTIN

Käytä rikastinta moottorin ollessa kylmä tai vaikeasti käynnistettävissä.

1. Auki
2. Kiinni

### Poistoputken kääntöveivi

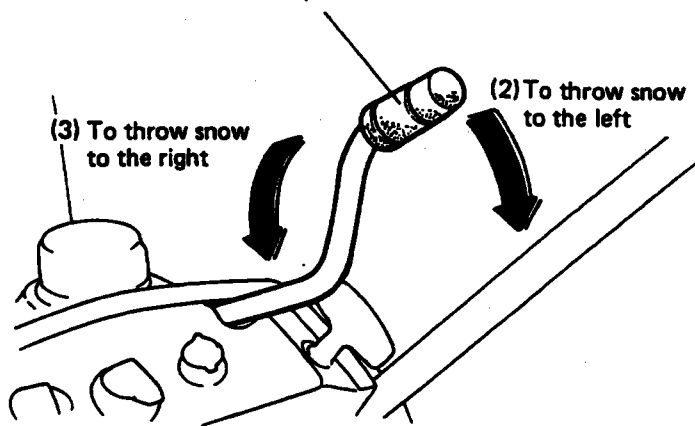

### POISTOPUTKEN KÄÄNTÖVEIVI

Veiviä käytetään poistoputken suuntaamiseen oikealle tai vasemmalle.

2. Lumen heitto vasemmalle
3. Lumen heitto oikealle

### Käynnistinkahva

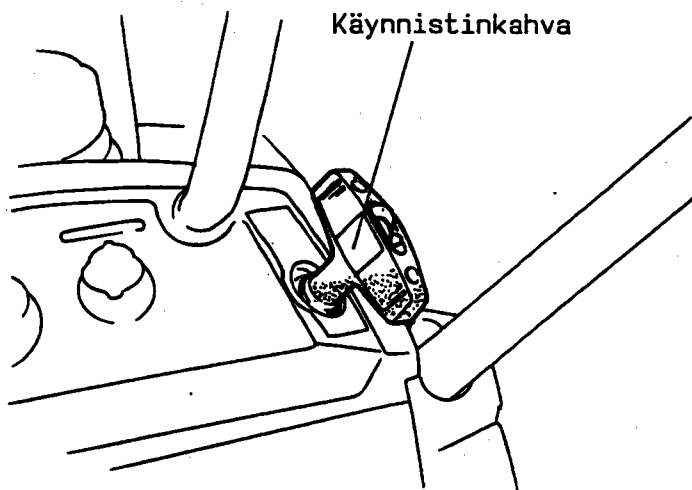

### KÄYNNISTINKAHVA

Vedä kahvasta moottoria käynnistäessäsi.

(1) Operates (2) Stops

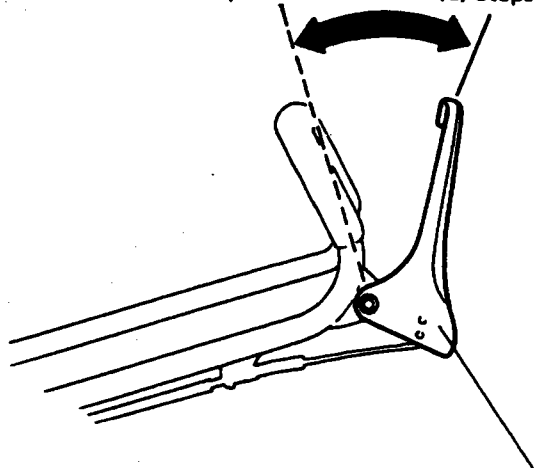

### LINGON KYTKINKAHVA

Painettaessa kytkinkahvaa kytkeytyy lumenheittomekanismi päälle ja lumilinko alkaa kulkea eteenpäin.

**HUOM!** Älä koskaan paina kytkinkahvaa jo puhdistetulla alustalla, sillä linko käynnistyy äkkinäisesti.

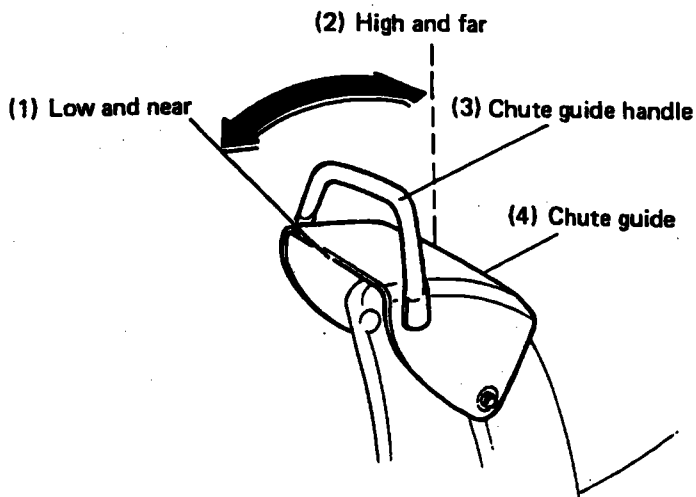

## POISTOPUTKEN SUOJUS

Toimii heittoetäisyyden säätäjänä.

1. Matalalle ja lähelle
2. Korkealle ja kauas
3. Poistoputken suojuksen kahva
4. Poistoputken suojus

## TARKISTUSTOIMENPITEET ENNEN KÄYNNISTYSTÄ

Lumilingon tulee seistä tasaisella alustalla moottori pysäytettynä seuraavia toimenpiteitä suoritettaessa.

## POLTTOAINE

Polttoainesäiliön korkki

Täyttöaukko

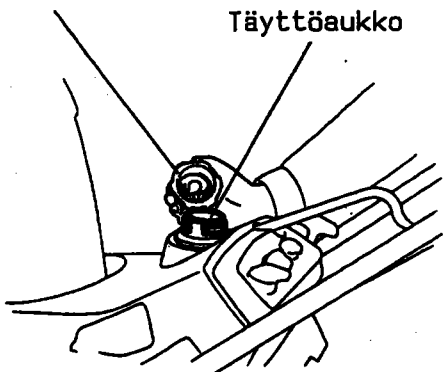

Irrota polttoainesäiliön korkki ja täytä säiliö ylämerkkiin asti.

Käytä ainoastaan tavallista 93 okt. bensiiniä. Käytä aina puhtaasta täyttöastiaa ja varo, ettei pölyä, likaa tai vettä pääse polttoaineeseen.

Ylämerkki

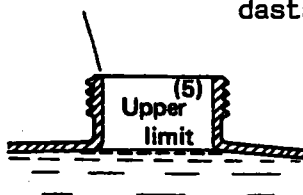

## VAROITUS!

Bensiini on erittäin tulenarkaa.

Täytön tulee tapahtua hyvin tuuletetussa tilassa moottorin ollessa sammutettuna.

Katso, ettei lähistöllä ole avotulta ja varo läikyttämästä bensiiniä. Jos ylivuotoa tapahtuu, kuivaa moottori huolellisesti ennen käynnistystä.

Älä täytä tankkia liian täyteen.

Kiinnitä polttoainesäiliön korkki huolellisesti täytön jälkeen.

Älä lisää polttoainetta ulkona lumisateessa tai vettä saattaa päästä säiliöön ja seurauksena olla moottorihäiriöitä.

## MOOTTORIÖLJY

Aseta lumilinko tasaiselle alustalle.

Irrota öljyn mittatikku ja täytä oikealla öljyllä ylärajaan saakka.

Liika öljy saattaa huonontaa moottorin tehoa ja aiheuttaa ylivuotoa. Liian vähäinen öljy kuluttaa moottoria. Käytä moniasteöljyä, SAE 5W-30. Katso lämpötilataulukkoa.

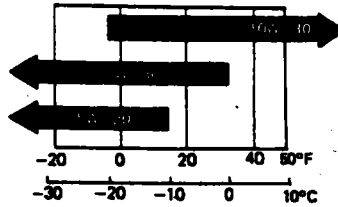

Täyttökorkki ja mittatikku

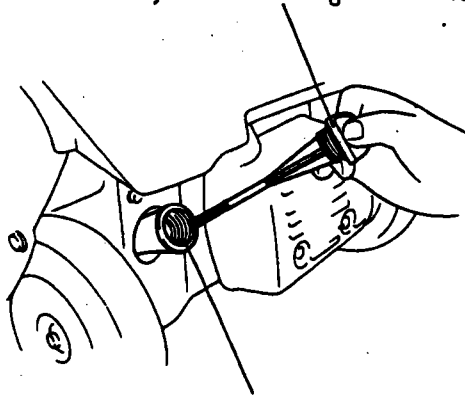

Täyttöaukko

Öljymäärä: 0,7 l

Yläraja  
Alaraja

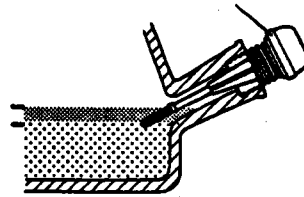

## KÄYNNISTYS

1. Käännä virrankatkaisin auki-asentoon.

2. Käännä polttoainehana auki-asentoon.

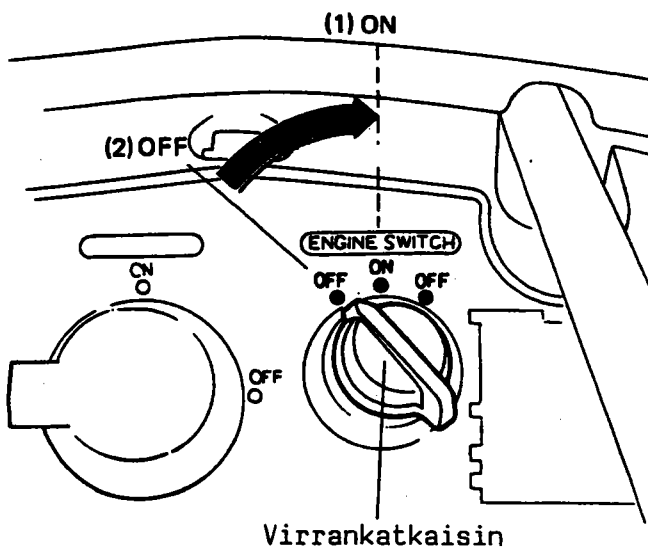

Virrankatkaisin

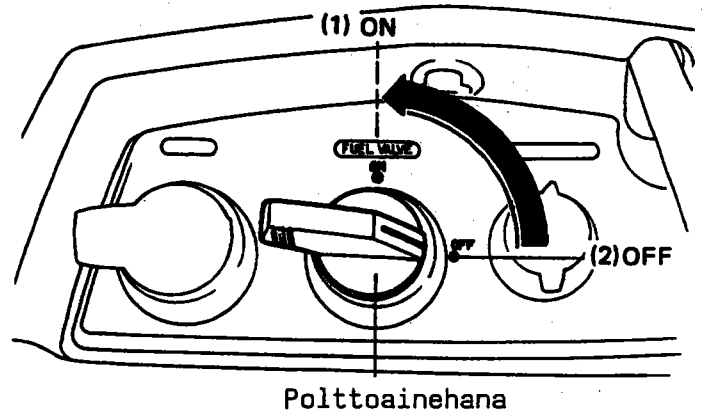

Polttoainehana

1. Auki
2. Kiinni



3. Kylmällä ilmalla ja moottorin ollessa kylmä käännä rikastinvipu kiinni-asentoon.

1. Auki
2. Kiinni

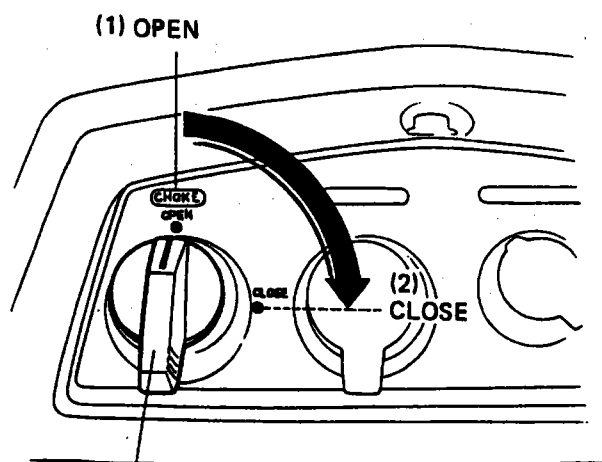

Rikastinvipu

4. Vedä varovasti käynnistinkahvasta kunnes tunnet puristusta. Tämän jälkeen nykäise voimakkaasti.

**VAROITUS!** Moottorin käynnistyttyä palauta käynnistinkahva hitaasti paikoilleen, muutoin saattaa moottorin käynnistämekanismi vahingoittua.

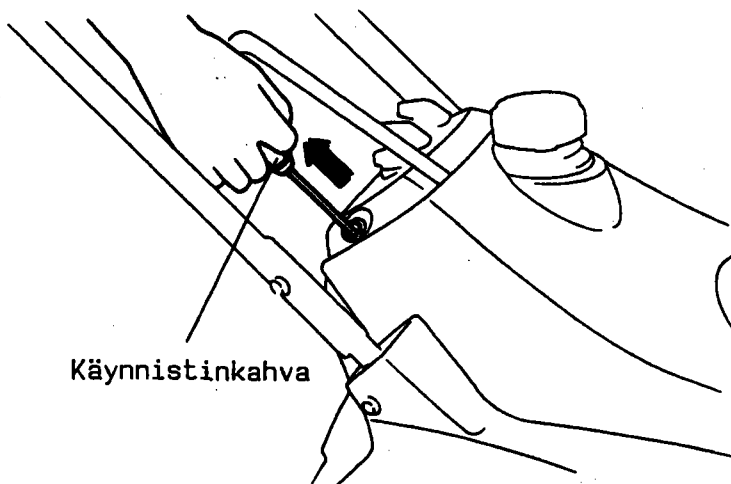

Käynnistinkahva

5. Anna moottorin lämmetä muutama minuutti. Jos rikastin on kiinni-asennossa, vie vipu asteittain auki-asentoon.

1. Auki
2. Kiinni

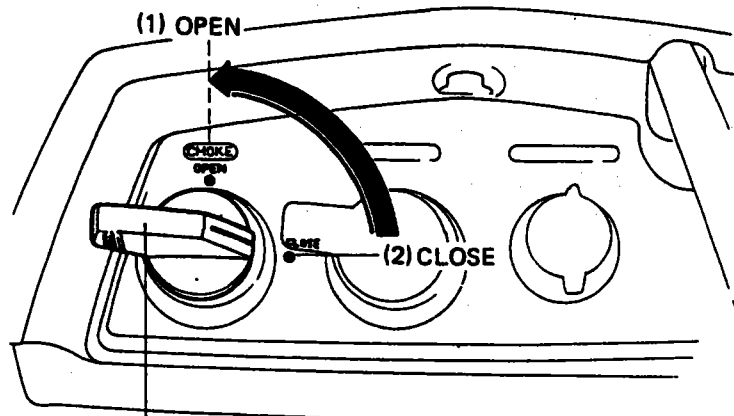

Rikastinvipu

## NORMAALI AJO

1. Pidä tukevasti kiinni kahvasta oikealla Kädelläsi.
2. Painaessasi lingon kytkinkahvaa vasem- malla kädelläsi alkaa lumenheittomeka- nismi toimia ja päästäessäsi kytkin- kahvan toiminta puolestaan lakkaa.

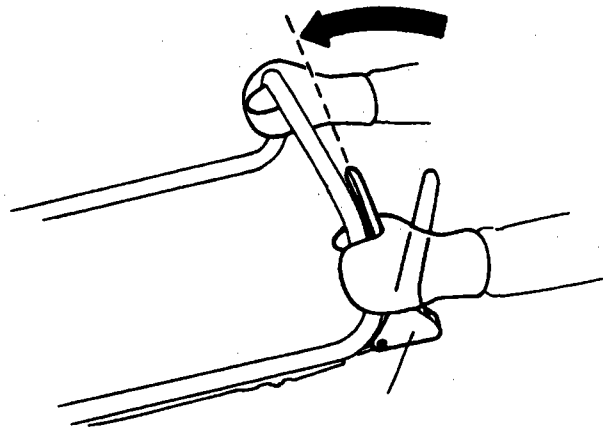

Lingon kytkinkahva

3. Lumilinko pyörii niin kauan kuin linko koskettaa maata. Pysäyttääksesi lingon nosta se irti maasta kahvasta painamalla tai päästä kytkinkahva.

**HUOM!** Varmistu, että lingon kytkinkahva toimii oikein. Jos ei, niin pysäytä moottori ja säädä kytkinvaijeri.

Käyttäessäsi lumilinkoa käytä turvallisia jalkineita ja pidä kätesi tuke- vasti kahvalla. Kävele, älä koskaan juokse konetta käyttäessäsi.

4. Aloita työskentely vasta moottorin lämmentyä ja käydessä tasaisesti. Ennen kuin aloitat muista myös säätää heittoetäisyyttä ja -suuntaa, välttääksesi linkoamasta lunta sivullisten ym. päälle.
- \* Tehokkaimman tuloksen saavuttamiseksi suorita työ ennen kuin lumi alkaa sulaa tai jäätyä.
- \* Työskennellessäsi epätasaisilla pinnoilla auta kahvasta painamalla linko nousemaan kumpareille.
5. Lämpötilan ollessa korkea ja lumen ollessa märkää ja raskasta työskentele hitaam- min.
6. Lumen korkeuden ollessa suurempi kuin lumilingon heittomekanismin liikuta linkoa edestakaisin ja poista lumi asteittain.

## MOOTTORIN PYSÄYTTÄMINEN

1. Käännä virrankatkaisin kiinni-asentoon.

1. Auki
2. Kiinni
3. virrankatkaisin

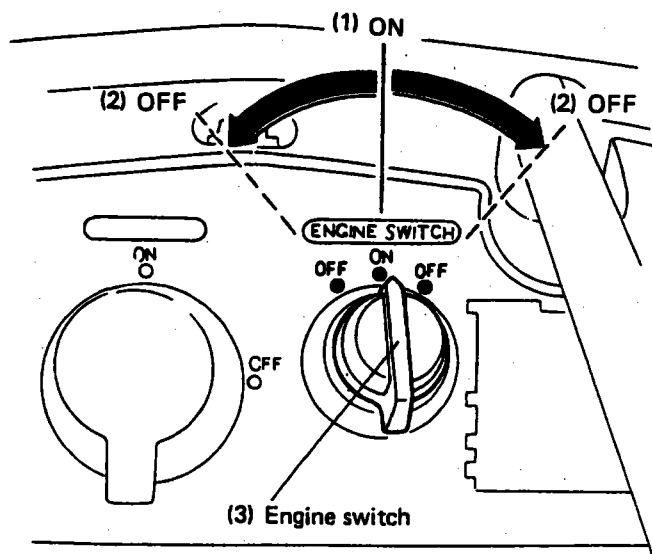

## 2. Sulje polttoainehana.

1. Auki
2. Kiinni

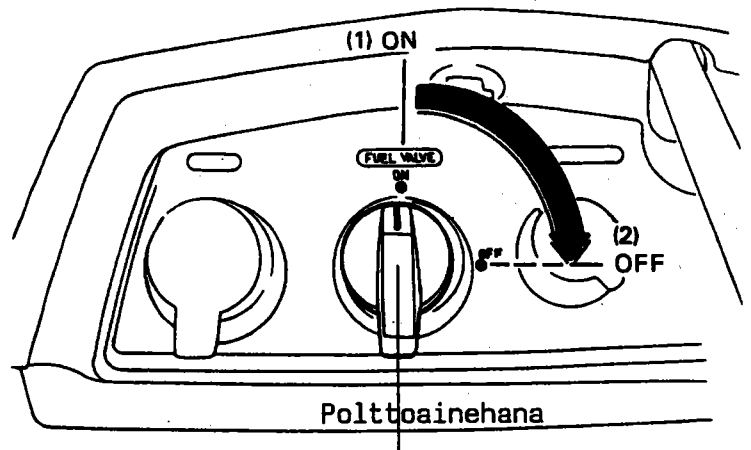

## PÄIVITTÄINEN HUOLTO

Tarkista seuraavat kohdat päivittäin, jotta kone toimisi luotettavasti ja varmasti:

- öljymäärä ja mahdolliset öljyvuodot
- polttoaineen määrä
- ettei ruuveja ja muttereita ole irronnut, ja että ne ovat tiukalla
- poistoputki, suojus ja syöttökierukka (kumiosat)

Ongelmien ilmetessä ota yhteyttä valtuutettuun HONDA-huoltokorjaamoon.

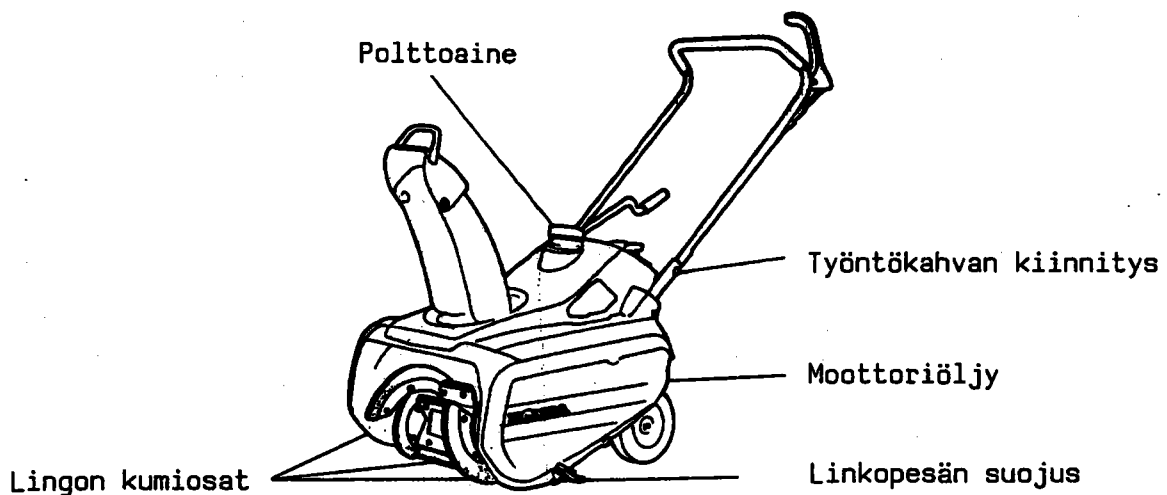

## HUOLTO-OHJELMA

Lumilingon säännölliset tarkistukset ja säädöt pidentävät sen käyttöikää. Ne ehkäisevät myös pikkuvikojen pääsemisen isoiksi.

Hoida lumilinkoasi seuraavalla sivulla olevan taulukon mukaisesti.

Tarkistus \ Aikaväli	Toimenpide	Joka vuosi		Joka 5. vuosi
		Ennen sesonkia	Sesongin jälkeen	
Moottoriöljy	Vaihto	o		
Sytytystulppa	Puhdistus	o		
Polttoainesuodatin	Vaihto			*o
Sytytyksen asetus	Säätö			*o
Venttiilien välyys	Säätö			*o
Kaasuttaja	Huolto		o	
Polttoainesäiliö	Puhdistus			*o
Lingon kytkinvaijeri	Säätö	o		
Lingon kumiosat	Tarkistus	o		
Vetohihna	Vaihto			o
	Tarkistus			*o
Linkopesän suojus ja sen kumi	Tarkistus	o		
	Vaihto			o
Poistoputken pidätinlaatat (sijaitsevat putken pohjassa)	Vaihto		o	*o
Polttoaineletku	Vaihto			
		Joka 3. vuosi		

\* = Valtuutettu HONDA-huoltokorjaamo suorittaa.

o = Tulee suorittaa useammin, jos lumilinkoa käytetään raskaassa työssä.

#### HUOLTO-OHJEITA

**VAROITUS!** Sammuta moottori ja irrota sytytysjohto sytytystulpasta sekä aseta lumilinko tasaiselle alustalle ennenkuin suoritat tarkistuksia tai korjauksia.

#### TYÖKALUT

Varrellinen sytytystulpan avain seuraa lumilinkoa.

Joidenkin tässä ohjekirjassa mainittujen huoltotoimenpiteiden suorittamiseen tarvitaan mm-kiintoavaimia, jotka eivät sisälly laitteen toimitukseen.

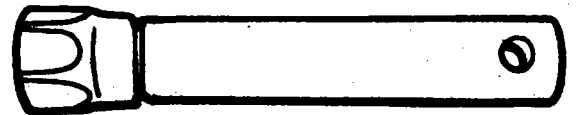

Sytytystulpan avain



Varsi

#### MOOTTORIÖLJYN VAIHTO

Likainen moottoriöljy kuluttaa moottoria. Siksi on tärkeää, että öljy vaihdetaan suositelluin väliajoin. Tarkista myös, että öljymäärä on oikea.

Öljynvaihtoväli                      joka vuosi ennen sesonkia

Suosittelava öljy                      hyvälaatuinen SAE 5W-30 -moottoriöljy

Öljymäärä                                0,7 l

Öljynvaihto suoritetaan seuraavasti:

1. Irrota öljyntäyttökorkki. Valuta kaikki moottoriöljy ulos kallistamalla konetta työntökahvasta alas kuvan osoittamalla tavalla.

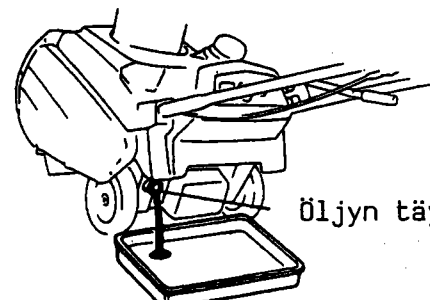

Öljyn täyttöaukko

2. Täytä kampikammio uudella öljyllä ylämerkkiin. (Tarkistaessasi öljymäärää mittatikulla älä kierrä korkkia kiinni.)
3. Vaihdettuasi öljyn kierrä korkki huolellisesti kiinni.

Öljyntäyttökorkki

Yläraja  
Alaraja

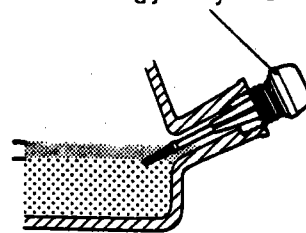

**VAROITUS!** Muista, että moottorin ollessa lämmin, on öljyn lämpötila korkea.

**HUOM!** Sulje polttoainehana ennenkuin kallistat konetta, siten vältät polttoainevuodon kaasuttajasta.

### SYTYTYSTULPAN PUHDISTUS JA SÄÄTÖ

Sytytystulpan nokeennuttua ja elektrodietäisyyden tultua tavallista suuremmaksi heikkenee moottorin teho huomattavasti. Siksi on tärkeää tarkistaa sytytystulppa säännöllisesti.

1. Poista ensin sytytystulpan kansi ja hattu.
2. Irrota sytytystulppa tulppa-avaimella.
3. Puhdista sytytystulppa teräsharjalla ja paineilmalla.
4. Säädä elektrodietäisyys 0,6...0,7 mm:iin.
5. Suositeltava sytytystulppa on W14FR-U (ND).

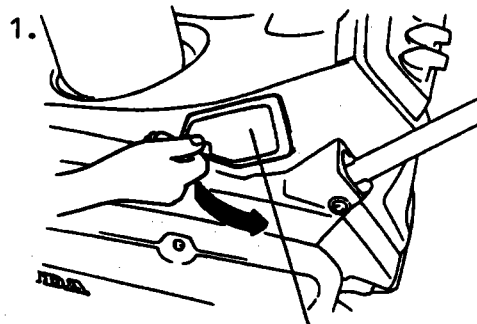

Sytytystulpan kansi

Tulppa-avain

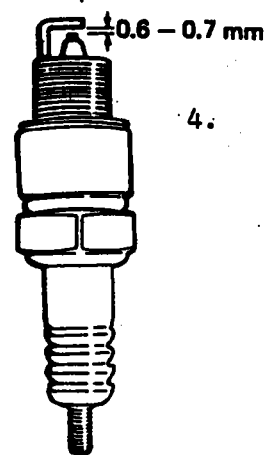
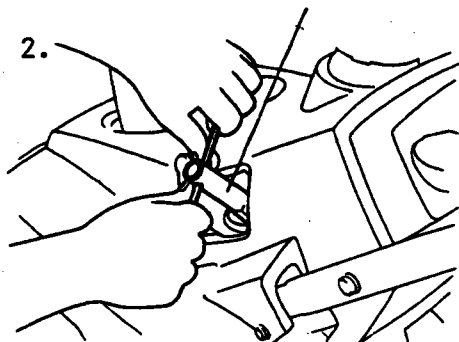

- HUOM!**
- \* Käytä aina oikeaa sytytystulppaa.
  - \* Muista, että käytettyäsi moottoria on tulppa kuuma ja polttaa siihen koskettaessa.
  - \* Asentaessasi tulppaa varo vaurioittamasta sen kierteitä. Kierrä se ensin paikoilleen varovasti käsin ja kiristä tulppa-avaimella.
  - \* Kiristä tulppa huolellisesti, sillä löysä tulppa aiheuttaa tehon hukkaa ja moottorin ylikuumentumista.

## LINGON KYTKINVAIJERIN SÄÄTÖ

Lingon kytkinvaijerin tulee olla oikein säädetty. Muutoin hihna luistaa, eikä lumenheittomekanismi toimi.

1. Käännä mutteria A kuvan osoittamaan suuntaan. Kaksi tai kolme kiertoa riittää tavallisesti eliminoimaan luiston.
2. Käännä mutteria B kiristääkseksi nämä kaksi mutteria huolellisesti.

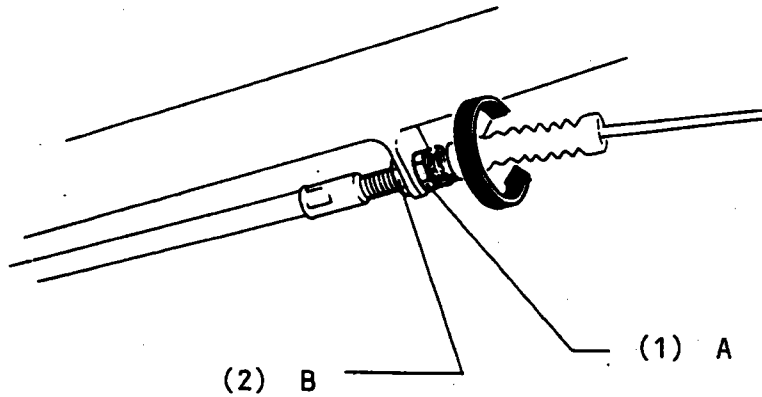

3. Säädettyäsi kytkinvaijerin käynnistä moottori ja päästä lingon kytkinkahva lingon ollessa irti maasta. Lingon tulisi jäädä paikoilleen.

## LINGON KUMIOSIEN VAIHTO

Kun lingon kumiosat kuluvat, heikkenee sen teho ja se lakkaa liikkumasta eteenpäin. Viimeistään tällöin tulee kumiosat vaihtaa, ainakin joka 5. vuosi.

1. Irrota kumien kiinnityspultit ja mutterit.
2. Laita holkit uusiin kumeihin.
3. Asenna kumit paikoilleen merkki-puoli eteenpäin

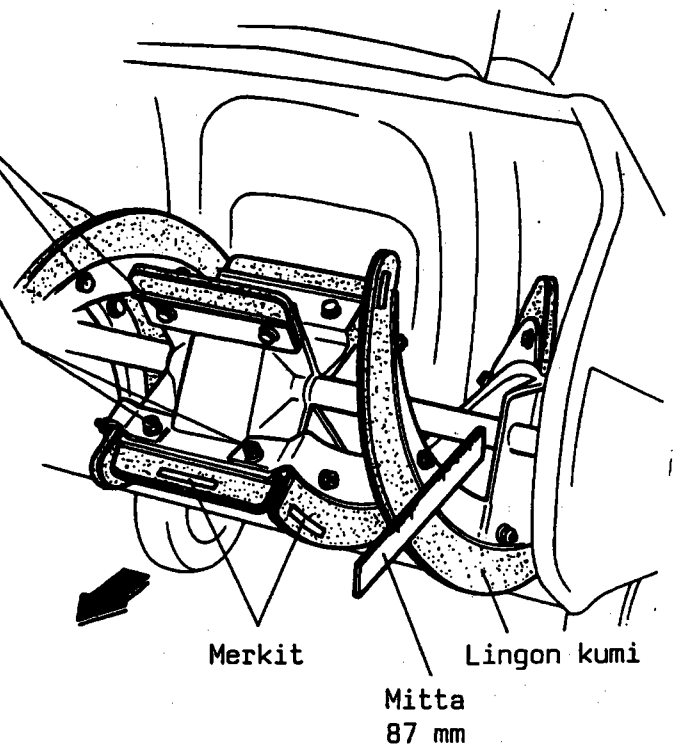

4. Vaihda pultit ja mutterit uusiin tarvittaessa.

5. Laita pultit ja mutterit paikoilleen kuvan osoittamalla tavalla, pultti ylä- ja mutteri alapuolelle.

**VAROITUS!** Varmista, että pultit ja mutterit on huolellisesti kiinnitetty. Löysät tai puuttuvat kiinnittimet saattavat vahingoittaa laitetta tai aiheuttaa vakavia henkilövahinkoja.

**HUOM!**

- \* Säädä kaavin aina kumien vaihdon yhteydessä.
- \* Asenna kumit siten, että merkit sijoittuvat kuvan osoittamalla tavalla. Käyttöikä lyhenee huomattavasti, jos asennusta ei suoriteta oikein.

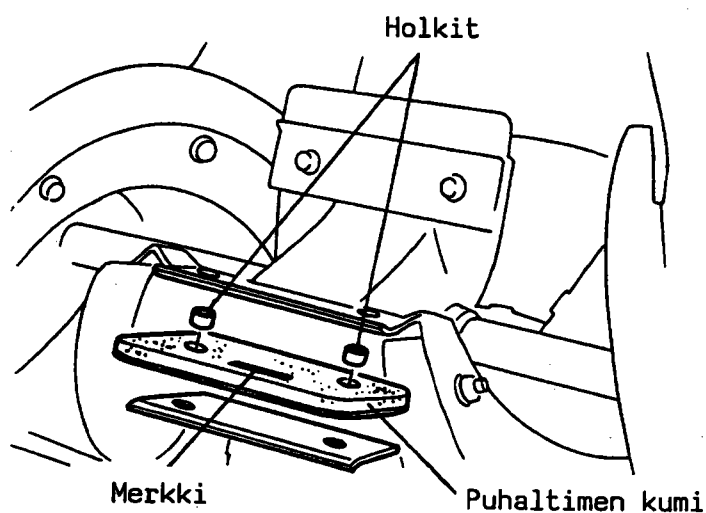
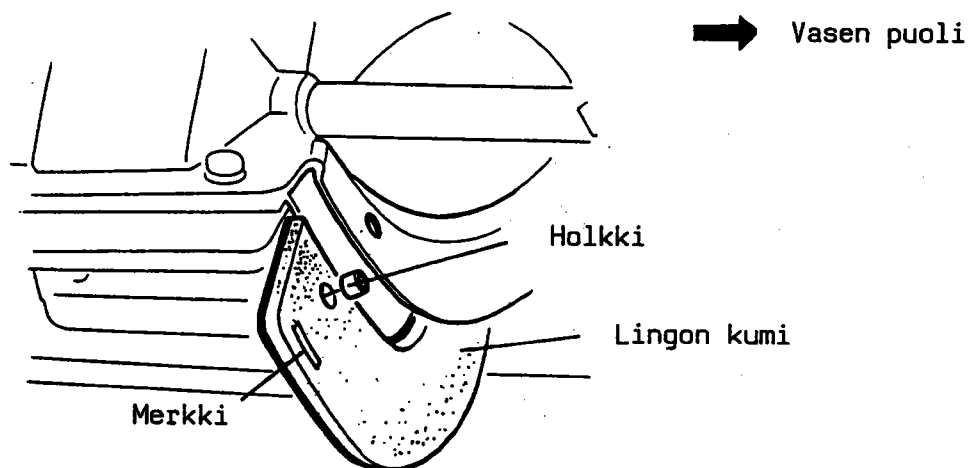

## LINKOPESÄN SUOJUKSEN SÄÄTÖ JA VAIHTO

Jos linkopesän suojus ja sen suojakumi ovat vääntyneet, ei lunta puhdistu tasaisesti.

Aseta lumilinko tasaiselle alustalle ja tarkista mitta A kuten kuvassa. Jos tämä mitta ei ole 3.0...6.0 mm:ä säädä tai vaihda kaavin.

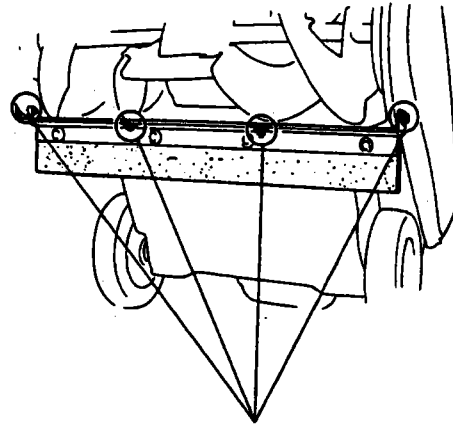
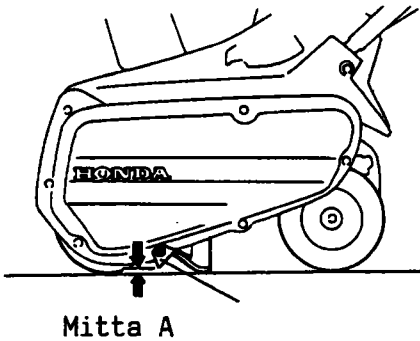

Linkopesän suojuksen kiinnityspultit ja -mutterit

- \* Löysää linkopesän suojuksen pultit ja mutterit ja suorita säätö.
- \* Uusiessasi linkopesän suojuksen tulee ruuvit ja mutterit ensin irrottaa. Asennettuasi uuden linkopesän suojuksen säädä mitta A yllä olevien ohjeiden mukaisesti.

## PITKÄAIKAISSÄILYTYS

Käyttökauden loputtua tai säilytettäessä lumilinkoa pidempään käyttämättömänä tulee suorittaa seuraavat toimenpiteet.

1. Valuta polttoaine pois tankista ja kaasuttajasta.
2. Aseta polttoainehana auki-asentoon.
3. Irrota kaasuttimen tyhjennystulppa ja valuta polttoaine astiaan kuvan osoittamalla tavalla.
4. Polttoaineen tyhjennyksen jälkeen kierrä kaasuttajan tyhjennysruuvi paikoilleen ja sulje polttoainehana.

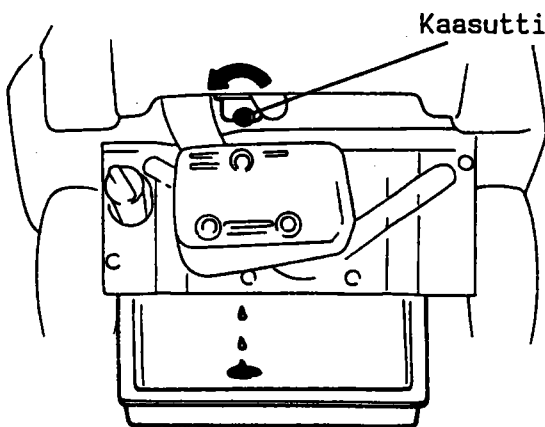

Kaasuttimen tyhjennysruuvi

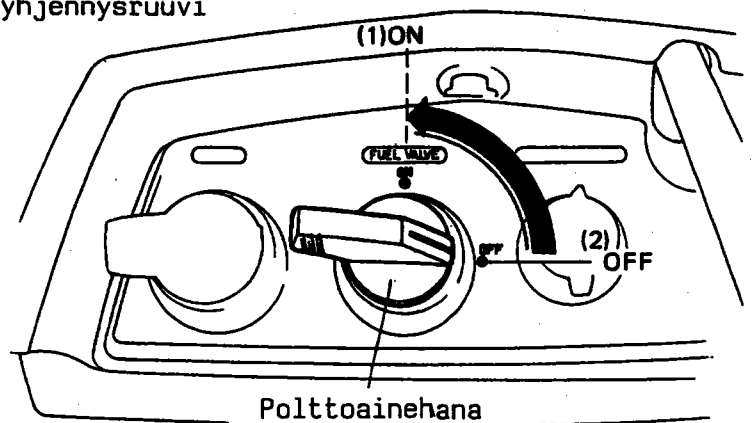

Polttoainehana



Poista sytytystulppa ja kaada 3 teelusikallista puhdasta moottoriöljyä sylinteriin. Vedä käynnistinkahvasta muutaman kerran, jotta öljy leviäisi moottoriin. Asenna sytytystulppa paikoilleen.

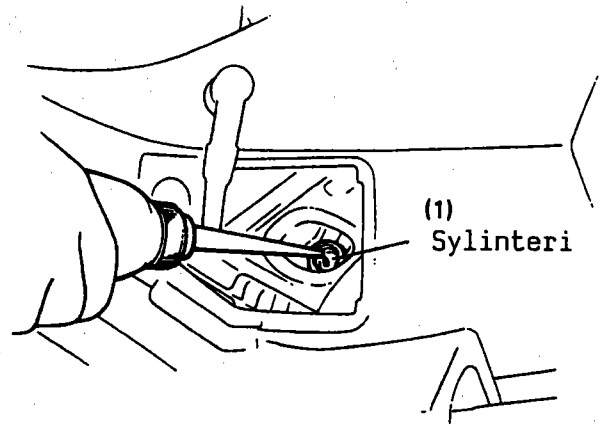

Vedä käynnistinkahvasta kunnes tunnet puristusta. Tässä asennossa ovat venttiilit ja katkojan kärjet suljettuina ja toimivat siten suojana korroosiota vastaan.

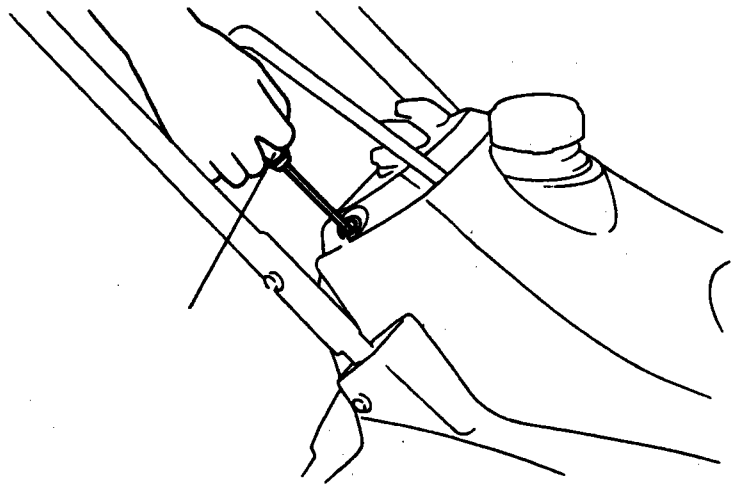

Lumilingon työntökahva voidaan taivuttaa kasaan tilan säästämiseksi.

- a) Säädä poistoputki osoittamaan eteen ja nosta suojus.
- b) Löysää työntökahvan pultteja.
- c) Taita kahva alas eteen, mutta varmistu, ettei lingon kytkinvaijeri, joka on kahvan alaosassa, mene mutkalle.

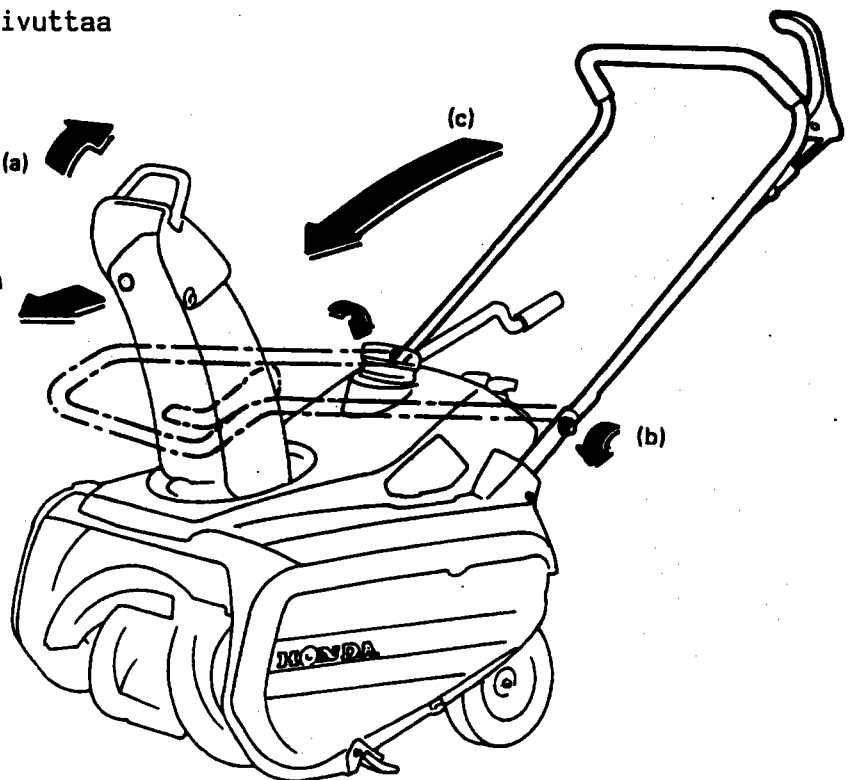

Öllyä pinnat, jotka saattavat ruostua. Peitä linko ja varastoi se tasaiselle alustalle kuivaan ja pölyttömään tilaan. Säilytä lumilinkoa aina vaaka-asennossa öljyvuotojen välttämiseksi. Öljyä ei myöskään saa joutua linkon kumiosiin, sillä se vaurioittaa niitä.

Voitele seuraavat osat:

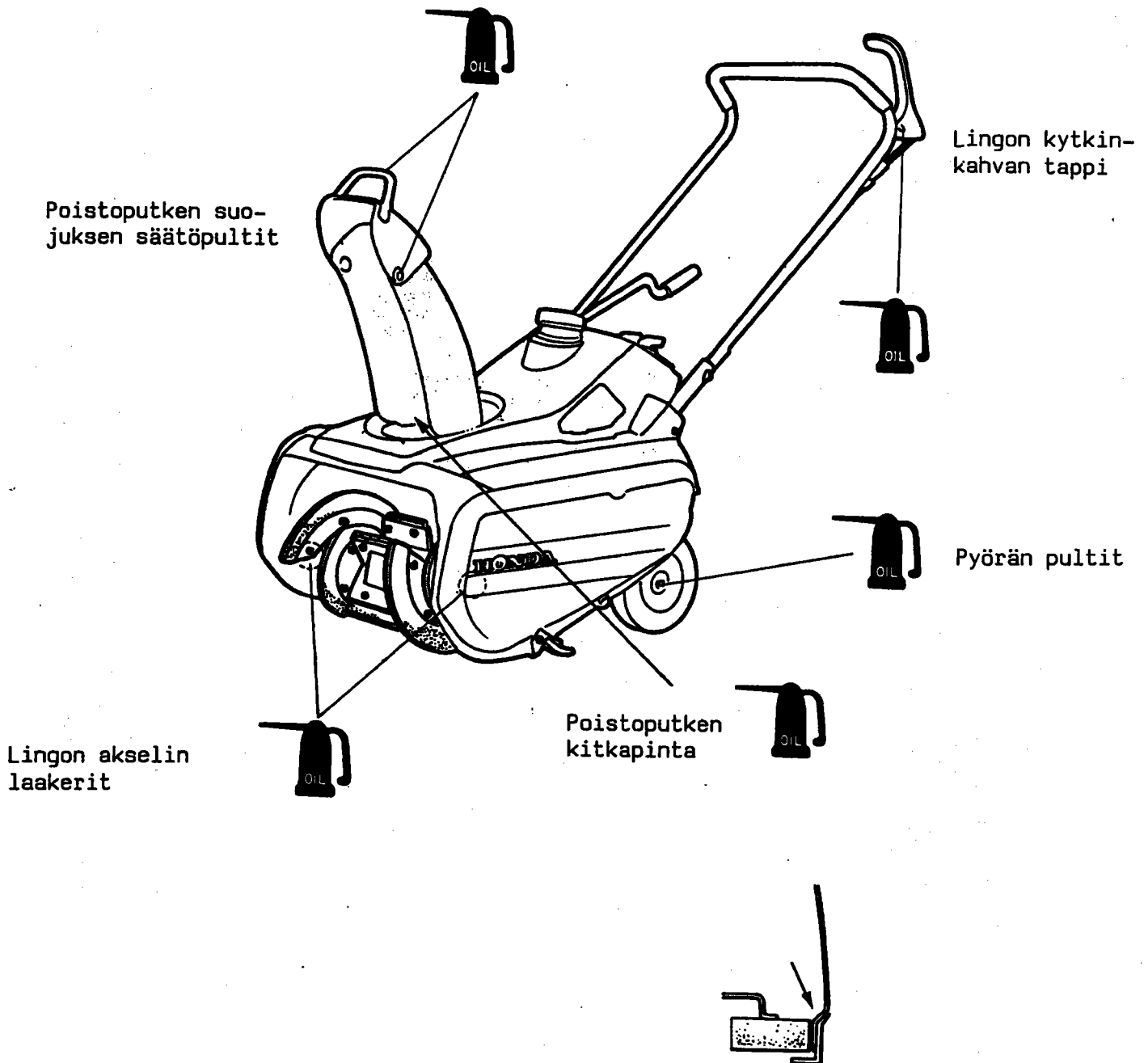

2. Irrota polttoainekorkki ja tyttökaulan tiiviste. Poista päällikansi irrottamalla viisi 6 mm:n pulttia.

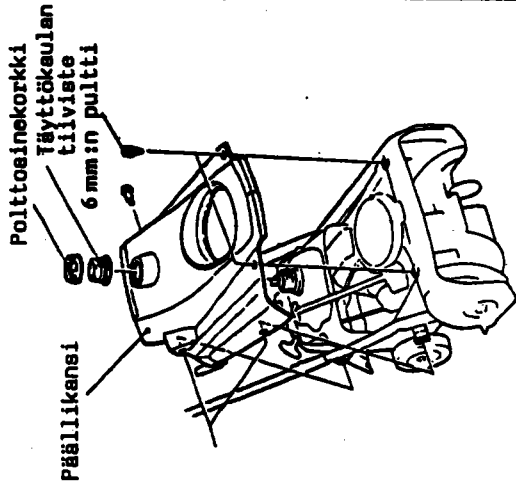

3. Laita hela kytinkahvan sisään. Aseta kytkinvaijerin pää kahvan uraan ja kiinnitä kahva paikoilleen käyttämällä 6 x 32 mm:n pulttia ja kupumutteria. Pultti asennetaan sisäpuolelta, mutteri jähä ulkopuolelta. Varmista, että vaijerin suoja peittää kiristyspultin.

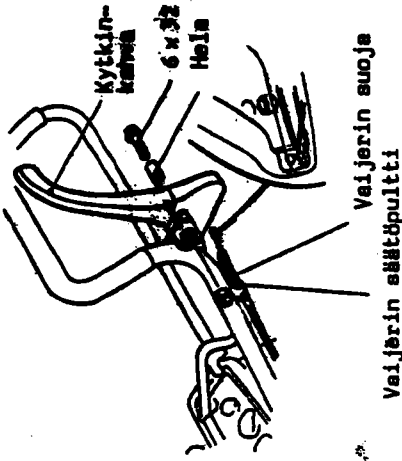

Vaijerin säätöpultti

6. Asenna kääntökahvan varsi paikoilleen työntämällä varsi varovasti ohjainrataseen. Tarkista sen toiminta.

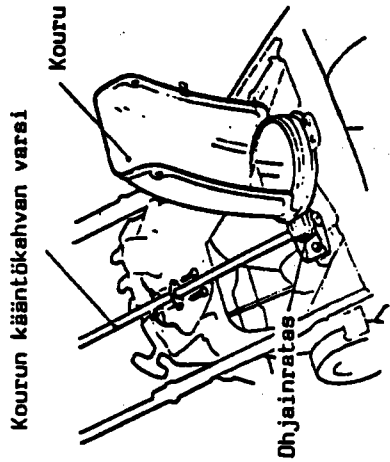

Kourun kääntökahvan varsi

7. Asenna kourun tiiviste paikoilleen. Varmista vielä, että kourun urat ovat kohdallaan ohjainrataseessa, ja että tiivisteeseen pyörästetty reuna jää kourua vasten.

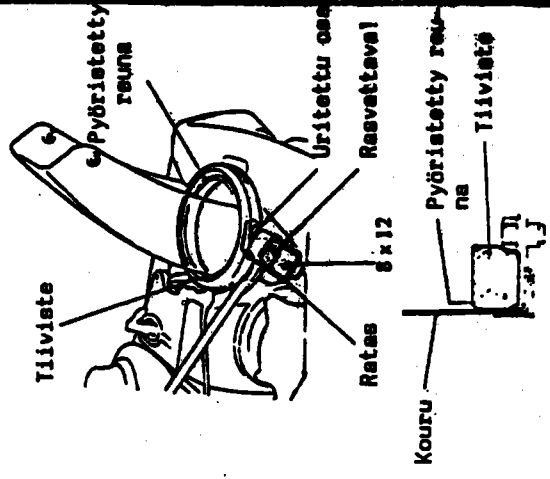

4. VAROITUS! Enn kuin asennat kytkinkahvan varmista, että kytkinvaijeri, jousi ja varsi ovat oikein asennetut.

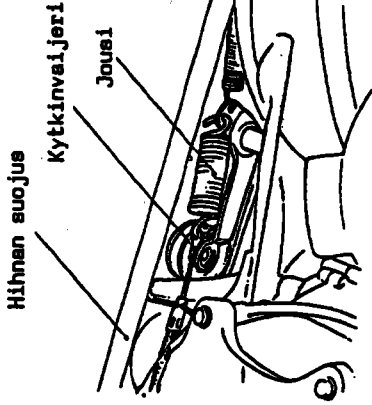

5. Asenna kouru paikoilleen kuvan mukaisesti. Varmista, että kahvan saumakohta tulee taakse. (Varmista puolelman asennusleveyden tulo sijoitus kourun helan ohjausteppien väliin.)

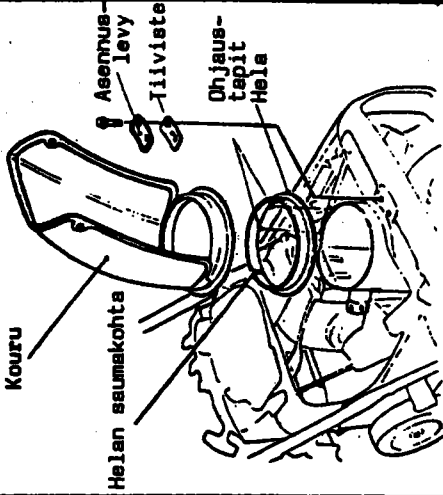

9. Asenna kourun ohjain paikoilleen. Katso, että ohjainlevyt tulevat oikein.

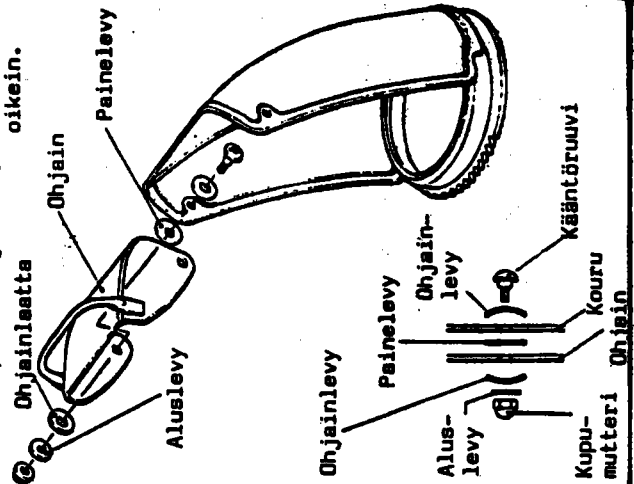

8. Asenna päällikansi paikoilleen viidellä 6 mm:n pultilla. Laita polttoainesäiliön kaulan tiiviste sekä korkki paikoilleen.

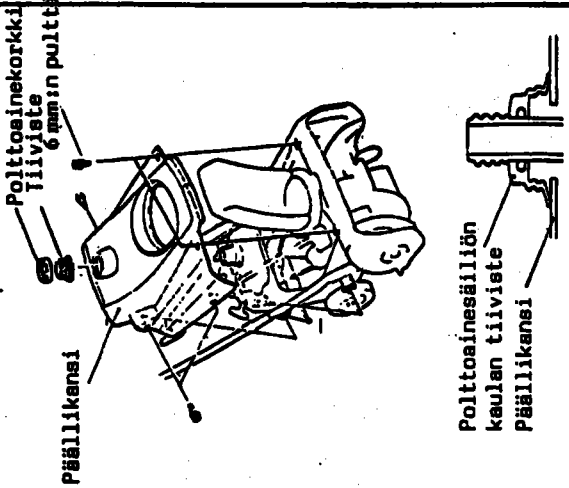

Polttoainesäiliön kaulan tiiviste Päällikansi

MAAHANTUOJA:

OY OTTO BRANDT AB

TUUPAKANTIE 4 SF-01740 VANTAA  
(90) 890 100 Telex 123546 brandt sf

# HONDA

# HS35

## LUETTELO IRRALLISISTA OSISTA

Nimike	Määrä		
1. Kytkinkahva	1	9. 6 x 32 mm:n pulttia	1
2. Kouru	1	10. 6 x 10 mm:n pulttia	8
3. Kourun hela	1	11. 8 x 12 mm:n pulttia	1
4. Kourun asennuslevy	3	12. Kääntöruuvi	2
5. Kourun tiiviste	3	13. 6 mm:n kupumutteri	3
6. Kourun kääntökammen varsi	1	14. Kourun ohjainlaatta	4
7. Kourun ohjain	1	15. Painelevy	2
8. Kourun kaulan tiiviste	1	16. 6 mm:n aluslevy	2
		17. Kytkinkahvan hela	1

HUOM! Tämä ohjekirjanen opastaa kokoamaan HONDA HS-35 lumilingon. Kokoaminen ja luovutushuolto ovat tärkeitä toimenpiteitä niin käyttäjän turvallisuuden kuin lumilingon luotettavan toiminnan-kin kannalta.

HONDA MOTOR CO., LTD.

1. Irrota kaksi 8 mm:n pulttia ja asenna yläaisa paikoilleen. Kiristä pultit.

